

codice articolo: 03 038 00 99

## Modulo per WC MONTUS Flow Modello C 120

Modulo WC H 115 cm con cassetta di cacciata sotto intonaco da 12 cm. Per montaggio ad incasso a parete o davanti a parete. Adatto al collegamento rete con il sistema di gestione acqua SWS SCHELL. Possibilità di regolare i parametri con SCHELL Single Control SSC. Valvola di cacciata integrata con scarico sul tubo di cacciata per risciacquo anti-ristagno a tempo programmato. Per WC a parete con dimensione di fissaggio da 180 mm o 230 mm. Telaio di profilati d'acciaio autoportante verniciato con piedi regolabili in altezza. Risparmio d'acqua grazie alla cacciata a doppio risciacquo e ritardato processo di riempimento (si risparmia circa 0.5l/cacciata). Attivazione del risciacquo elettronica o meccanica.

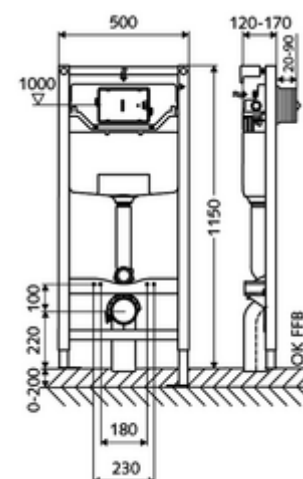

### In dotazione

- Modulo WC
  - Piedini di montaggio zincati, regolabili in altezza da 0 a 20 cm con resistenza allo scivolamento
  - Rubinetto sottolavabo con funzione di regolazione R 1/2 M, classe di rumore I
  - Cassetta di cacciata sotto intonaco per WC, da 12 cm, azionamento da davanti
- Tubo vuoto 5 m
- Cavo prolunga da 5 m
- Materiale di fissaggio per WC (perni di fissaggio M12 x 200 mm, tubi di protezione, bussole flangiate in plastica, dadi, rondelle, coperture)
- Materiale di fissaggio per piedini

### Dati tecnici

- Materiale: Rubinetto sottolavabo Ottone conforme alla norma tedesca TrinkwV, Telaio Acciaio
- Flusso di lavaggio normale e di risparmio: Risciacquo a risparmio da 3 l, Flusso di lavaggio regolabile tra 4,5, 6 e 7 l (impostazione di fabbrica sui 6 l)
- Carico ammissibile: max. 400 kg (in caso d'impiego di set per supporto a parete MONTUS)
- Attacco acque reflue: Ø 90 / 110 mm
- Attacco tubo di risciacquo: Ø 45 mm
- Attacco acqua: DN 15 R 1/2 M (al centro sul retro)
- Scarico acque reflue: Ø 90 / 110 mm
- Superficie: Telaio rivestito con polveri antistatiche
- Dimensioni: L 50 cm x A 115 cm

### Dati di consegna

- Peso: 13,04 kg/Pezzo
- Unità d'imballaggio: 1

### Articoli abbinati necessari

#### Per montaggio davanti a parete

Set di fissaggio a parete MONTUS (120 - 170 mm)    Articolo no.: 03 071 00 99    oppure

Set di fissaggio a parete MONTUS (150 - 210 mm)    Articolo no.: 03 077 00 99    oppure

#### Per azionamento meccanico

|                                      |               |              |        |
|--------------------------------------|---------------|--------------|--------|
| Pannello di comando WC MONTUS CIRCUM | Articolo no.: | 03 119 64 99 | oppure |
| Pannello di comando WC MONTUS CIRCUM | Articolo no.: | 03 119 06 99 | oppure |
| Pannello di comando WC MONTUS CIRCUM | Articolo no.: | 03 119 15 99 | oppure |
| Pannello di comando WC MONTUS BOARD  | Articolo no.: | 03 120 06 99 | oppure |
| Pannello di comando WC MONTUS BOARD  | Articolo no.: | 03 120 64 99 | oppure |
| Pannello di comando WC MONTUS BOARD  | Articolo no.: | 03 120 15 99 | oppure |
| Pannello di comando WC MONTUS TOWER  | Articolo no.: | 03 121 06 99 | oppure |
| Pannello di comando WC MONTUS TOWER  | Articolo no.: | 03 121 64 99 | oppure |
| Pannello di comando WC MONTUS TOWER  | Articolo no.: | 03 121 15 99 | oppure |
| Pannello di comando WC MONTUS KONKAV | Articolo no.: | 03 122 64 99 | oppure |
| Pannello di comando WC MONTUS KONKAV | Articolo no.: | 03 122 06 99 | oppure |
| Pannello di comando WC MONTUS KONKAV | Articolo no.: | 03 122 15 99 | oppure |
| Pannello di comando WC MONTUS PLACE  | Articolo no.: | 03 070 28 99 | oppure |
| Pannello di comando WC MONTUS FIELD  | Articolo no.: | 03 126 06 99 | oppure |

#### Per azionamento elettronico

|                                       |               |              |        |
|---------------------------------------|---------------|--------------|--------|
| Set di modifica elettronico MONTUS    | Articolo no.: | 03 127 00 99 |        |
| Pannello di comando WC MONTUS FIELD E | Articolo no.: | 03 123 06 99 | oppure |
| Placca di comando WC MONTUS FIELD H   | Articolo no.: | 03 124 06 99 | oppure |

#### per il collegamento con il sistema di gestione acqua SWS

|  |               |              |     |
|--|---------------|--------------|-----|
| SWS Server                                   | Articolo no.: | 00 500 00 99 |     |
| SWS Alimentatore da rete BUS                 | Articolo no.: | 00 505 00 99 |     |
| Cavo estensibile bus SWS BE-K flow           | Articolo no.: | 00 563 00 99 | e/o |
| Radiofrequenza estensibile bus SWS BE-F Flow | Articolo no.: | 00 564 00 99 | e/o |

#### Per funzionamento con Single Control SSC

|                            |               |              |  |
|----------------------------|---------------|--------------|--|
| Modulo SSC Bluetooth® Flow | Articolo no.: | 00 929 00 99 |  |
|----------------------------|---------------|--------------|--|

#### Per funzionamento con sistema SWS a radiofrequenza estensibile bus BE-F o Single Control SSC

|   |               |              |        |
|---|---------------|--------------|--------|
| Alimentatore con barra uscita da 9 V.c.c., 100 - 240 V.c.a., 50 - 60 Hz       | Articolo no.: | 01 582 00 99 | oppure |
| Cassetta di distribuzione elettrica da 9 V.c.c., 100 - 240 V.c.a., 50 - 60 Hz | Articolo no.: | 01 583 00 99 | oppure |

### **Articoli abbinati consigliati**

|                                      |               |              |
|--------------------------------------|---------------|--------------|
| Cassetta di derivazione sottotraccia | Articolo no.: | 77 752 00 99 |
| SWS Sensore della temperatura PT1000 | Articolo no.: | 00 562 00 99 |