

Wandeinbau-Duscharmatur LINUS BASIC



01 909 28 99

SWS

SSC

Made in Germany

- (DE)** Montageanleitung
 - Fertigbauset BASIC D-C-T
 - Elektronik - Thermostat
- (EN)** Assembly instructions
 - BASIC D-C-T trim set
 - Electronic - thermostat
- (FR)** Instructions de montage
 - Set de finition BASIC D-C-T
 - Electronique - Thermostat
- (NL)** Montagehandleiding
 - Afwerkset BASIC D-C-T
 - Sturing - Thermostaat
- (ES)** Instrucciones de montaje
 - Juego completo listo para instalar
 - BASIC D-C-T
 - Electrónico - Termostático temporizado
- (PT)** Instruções de montagem
 - Kit de acabamento BASIC D-C-T
 - Electrónica - Termóstato
- (IT)** Istruzioni per il montaggio
 - Set di montaggio a parete finita BASIC D-C-T
 - Electronica - termostato
- (CS)** Montážní návod
 - Přemontovaná sada BASIC D-C-T
 - Elektronická s termostatem
- (PL)** Instrukcja montażu
 - Zestaw montażowy BASIC D-C-T
 - Elektronika - Termostat
- (HU)** Szerelési útmutató
 - készreszerelő készlet BASIC D-C-T
 - Elektronikus- termosztátos
- (RO)** Instrucțiuni de montaj
 - Set complet de montaj BASIC D-C-T
 - Electronică - termostatului
- (RU)** Руководство по монтажу
 - Комплект из сборных деталей
 - BASIC D-C-T
 - Электроника термостат

(DE) (EN) (FR) (NL) (ES)



2 - 15

(PT) (IT) (CS) (PL) (HU)



16 - 29

(RO) (RU)



30 - 43

 **SCHELL**

DE

Selten genutzte Armaturen:

Rohrführung so wählen, dass kein Stagnationswasser entstehen kann (Ringinstallation). Gegebenenfalls hinter Armaturen Spülventile vorsehen. Bei Nutzung nach längeren Betriebspausen Wasser ablaufen lassen (siehe Empfehlung Umweltbundesamt).

Schutz gegen Legionellen:

Bei Gefahr hoher Legionellenkonzentrationen Armaturen mit Magnetventil (# 01 875 00 99) zur thermischen Desinfektion vorsehen oder andere Maßnahmen entsprechend DVGW Arbeitsblatt W 551 vorsehen. Besondere Beachtung bei Installationen für Personen mit Immunschwächen.

Hinweis bei der Inbetriebnahme:

Vor der Inbetriebnahme sind alle Rohrleitungen zu spülen gemäß ZVSHK Arbeitsblatt, DIN 1988-200 bzw. DIN EN 806-4. Jede Armatur ist einer Druckprobe nach der Installation zu unterziehen, die Druckprobe möglichst mit Druckluft durchführen.

Armaturen mit Thermostat:

ACHTUNG: Heißwassertemperaturen nach Überspringen der Temperatursperre können zu Verbrühungen führen. Bei Gefahr der Nichtbeachtung (Kinder etc.). Arretierscheibe einsetzen, liegt bei.

Wartungshinweise:

Nach EN 806-5 müssen die RV einer jährlichen Funktionskontrolle unterzogen werden. Die Funktion der Thermostate soll in angemessenen Abständen durch den Betreiber erfolgen. Eine Reinigung der Filter und gegebenenfalls eine Entkalkung sollte wie in der EN 806-5 (für Trinkwassererwärmer) gegebenenfalls alle 2 Jahre erfolgen.

Einweisung des Betreibers:

Einweisung des Betreibers nach VDI 6023 durchführen.

Lieferumfang:

CVD-Touch-Elektronik
Frontplatte
Überschubhülse
Betätigungsknopf Thermostat
Befestigungsmaterial
Arretierscheibe

EN

Rarely used fittings:

Select a pipe layout which prevents stagnant water (ring installation). If required, fit flush valves behind the fittings. If used after prolonged operating pauses, allow water to drain (see recommendation of the Umweltbundesamt <Federal Environment Agency>).

Protection against Legionella:

If there is a risk of high Legionella concentrations, provide fittings with solenoid valve (# 01 875 00 99) for thermal disinfection or take other measures in accordance with DVGW work sheet W 551. Pay particular attention to installations for persons with immune deficiencies.

Start-up information:

All pipes are to be flushed before commissioning according to the ZVSHK worksheet („German Central Association for Sanitation, Heating and Air Conditioning“), DIN 1988-200 and DIN 806-4. Each fitting must undergo a pressure test which should be conducted preferably with compressed air.

Fittings with thermostat:

ATTENTION: Hot water temperatures which jump over the temperature barrier may result in scalds. If there is a risk of non-observance (children, etc.). Install locking disc, enclosed.

Maintenance information:

In accordance with EN 806-5 the backflow preventer must undergo an annual function test. The function of the thermostats should be tested at appropriate intervals by the operator. The filters should be cleaned and, if required, descaled as specified in EN 806-5 (for drinking water heaters) every 2 years.

Instructing the operator:

Instruct the operator in accordance with VDI 6023.

Scope of delivery:

CVD-Touch Electronic
Front panel
Push-on sleeve
Activation button thermostat
Attachment material
Locking disc

(FR)

Robinetterie peu employée:

Exécuter l'installation de telle manière qu'il ne puisse y avoir de l'eau stagnante (boucle). Sinon installer un robinet de rinçage derrière la robinetterie. Après une longue durée de nonutilisation d'abord effectuer un rinçage (voir conseil du Ministère de la Santé publique).

Protection contre la Légionellose:

En cas de risques de concentrations élevées en légionelles, prévoir des robinets munis d'une vanne magnétique (# 01 875 00 99) pour la désinfection thermique ou prendre les mesures nécessaires conformément à la fiche de travail DVGW W 551. Une attention particulière est à prendre en considération pour les personnes souffrant d'une immunité déficiente.

Remarque pour la mise en service:

Avant la mise en service, toutes les canalisations doivent être rincées conformément à la fiche de travail ZVSHK, à la norme DIN 1988-200 ou DIN EN 806-4. Chaque robinet doit être soumis à un essai de pression après installation ; l'idéal est d'utiliser de l'air comprimé pour l'essai de pression.

Robinetterie avec thermostat:

Attention: L'eau chaude peut en dépassant le blocage de sécurité mener à des brûlures. Si danger de non-prise en considération (enfants). Mettre la disque de blocage fournie en place.

Prescriptions d'entretien:

Suivant la EN 806-5 les clapets anti-retour doivent être vérifiés chaque année.

Le contrôle du bon fonctionnement du thermostat est à effectuer à intervalles réguliers par les usagers. Un nettoyage des filtres et si nécessaire un détartrage sont à exécuter tous les 2 ans suivant EN 806-5.

Contrôle de l'installation:

Contrôler l'installation suivant VDI 6023.

Fourniture:

Système électronique tactile CVD
Plaque de finition
Douille de recouvrement
Bouton de commande Thermostat
Matériel de fixation
Disque de blocage

(NL)

Weinig gebruikte kranen:

Installatie uitvoeren zodat geen waterstagnatie kan voorkomen (kringinstallatie). Zoniet achter de kraan een spoelkraan voorzien. Na langere periode van niet-gebruik eerst spoelen (zie raadgeving Ministerie van Volksgezondheid).

Bescherming tegen Legionella:

Bij gevaar van hoge legionellaconcentraties kranen met kranen met magneetventiel (# 01 875 00 99) voor de thermische desinfectie inzetten of andere maatregelen overeenkomstig DVGW werkblad W 551 treffen. Speciaal in acht nemen bij installaties voor personen met immuniteitszwaktes.

Instructies bij de ingebruikname:

Vóór ingebruikname alle buizen spoelen overeenkomstig ZVSHK werkblad, DIN 1988-200 c.q. DIN EN 806-4. Elke kraan moet na de installatie een drukproef ondergaan, de drukproef indien mogelijk met perslucht uitvoeren.

Kranen meet thermostaat:

Opgepast: De warmwatertemperatuur kan na het overschrijden van de temperatuurbeveiliging tot verbrandingen leiden. Bij gevaar van onplettendheid (kinderen enz.). Blokkeerschijf erin zetten, is bijgevoegd.

Onderhoudsvoorschriften:

Volgens EN 806-5 moeten de terugslagkleppen een jaarlijkse werkingscontrole ondergaan.

De werking van de thermostaat zal op regelmatige basis door de gebruiker moeten gecontroleerd worden.

Een reiniging van de filters en indien nodig een ontkalking moet volgens EN 806-5 om de 2 jaar uitgevoerd worden.

Installatiecontrole:

Controle van de installatie volgens VDI 6023 doorvoeren.

Leveringsomvang:

CVD-touch elektronica
Afdekplaat
Overschuifhuls
Activeringsknop thermostat
Bevestigingsmateriaal
Blokkeerschijf

ES

Griferías de uso poco frecuente:

Escoger el tendido de las tuberías de modo que no se acumule agua estancada (instalación en anillo). Montar válvulas de purga detrás de las griferías cuando el caso lo requiera. Dejar correr el agua antes de utilizar la grifería al cabo de períodos más o menos largos (Véase recomendación de la Oficina Federal del Medio Ambiente).

Protección contra la legionella:

Si hay riesgo de concentraciones elevadas de legionella, hay que prever griferías con válvula electrónica (# 01 875 00 99) para desinfección térmica, o bien otras medidas conforme a la hoja de trabajo W551 de la asociación DVGW. Estas medidas deben tenerse especialmente presentes en las instalaciones para personas con algún tipo de inmunodepresión.

Indicaciones para la puesta en funcionamiento:

Antes de la puesta en servicio hay que aclarar todas las tuberías como se indica en la ficha de trabajo de ZVSHK (la asociación alemana central de saneamientos, calefacción y climatización) o en las normas DIN 1988-200 y DIN EN 806-4. Cada grifería debe someterse a una prueba de presión después de instalarla. La prueba de presión debe realizarse con aire comprimido, siempre que sea posible.

Griferías con termostato:

¡Atención: El agua caliente puede causar quemaduras o escaldaduras si se sobrepasa el bloqueo de temperatura. Si hay probabilidades de que ello ocurra (presencia de niños, etc.), utilizar a una palanca selectora de temperaturas con bloqueo fijo (accesorios SCHELL).

Instrucciones de mantenimiento:

La norma alemana EN 806-5 obliga a someter las válvulas de retención a un control anual. El funcionamiento de los termostatos debe ser controlado por el operador a intervalos convenientes. Si el caso lo requiere, lavar los filtros y descalcificarlos cada 2 años como lo especifica la norma EN 806-5 (para calentadores de agua potable).

Instrucción técnica al operador:

Proporcionar instrucción técnica al operador como lo especifica el reglamento VDI 6023.

Volumen de suministro:

Electrónica táctil CVD
Placa frontal
Vaina de sobreempuje
Pulsador de termostato
Material de fijación
Arandela de bloqueo

Installationshinweise / Installation information / Dimensions d'installation / Installatieafmetingen / Instrucciones de instalación

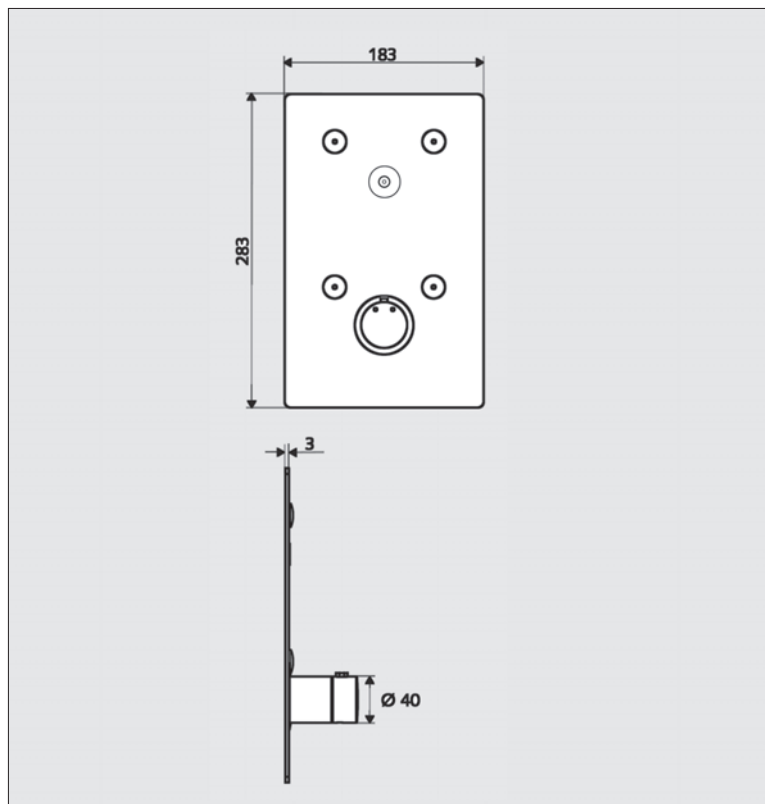

- DE • Maße für Fertigbauset BASIC D-C-T.
- EN • Dimensions for trim set BASIC D-C-T.
- FR • Dimensions set de finition BASIC D-C-T.
- NL • Afmetingen afwerkset BASIC D-C-T.
- ES • Medidas del conjunto listo para instalar BASIC D-C-T.

Installationshinweise / Installation information / Dimensions d'installation / Installatieafmetingen / Instrucciones de instalación

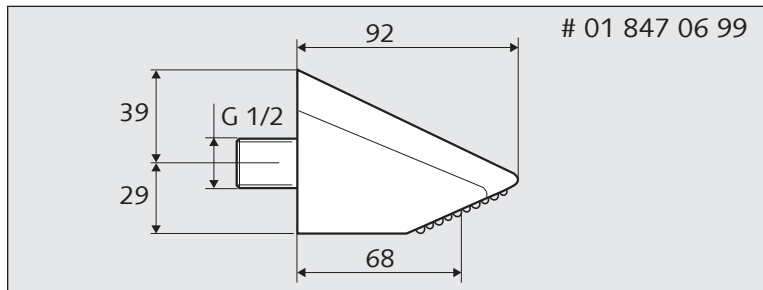

- (DE) • Zubehör:**
 Duschkopf COMFORT 13°, Art.-Nr.: 01 847 06 99
 Duschkopf COMFORT 23°, Art.-Nr.: 01 845 06 99
 Duschkopf Aerosolarm, Art.-Nr.: 01 814 06 99

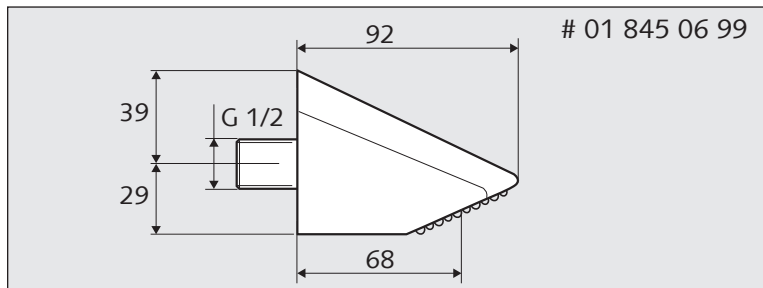

- (EN) • Accessories:**
 Shower head COMFORT 13°, item no. 01 847 06 99
 Shower head COMFORT 23°, item no. 01 845 06 99
 Shower head Aerosolarm, item no. 01 814 06 99

- (FR) • Accessoires:**
 Pommeau de douche COMFORT 13°, Art. No.: 01 847 06 99
 Pommeau de douche COMFORT 23°, Art. No.: 01 845 06 99
 Pommeau de douche Aerosolarm, Art. No.: 01 814 06 99

- (NL) • Toebehoren:**
 Douchekop COMFORT 13°, Art.-nr.: 01 847 06 99
 Douchekop COMFORT 23°, Art.-nr.: 01 845 06 99
 Douchekop Aerosolarm, Art.-nr.: 01 814 06 99

- (ES) • Accesorios:**
 Cabezal de ducha COMFORT 13°, N° de artículo 01 847 06 99
 Cabezal de ducha COMFORT 23°, N° de artículo 01 845 06 99
 Cabezal de ducha Aerosolarm, N° de artículo 01 814 06 99

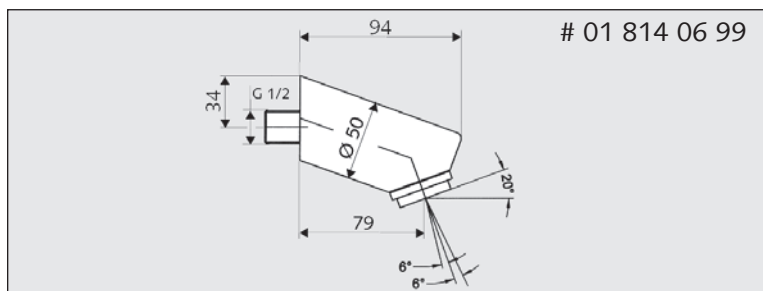

Inbetriebnahme / Start up / Mise en service / Ingebruikname / Puesta en marcha

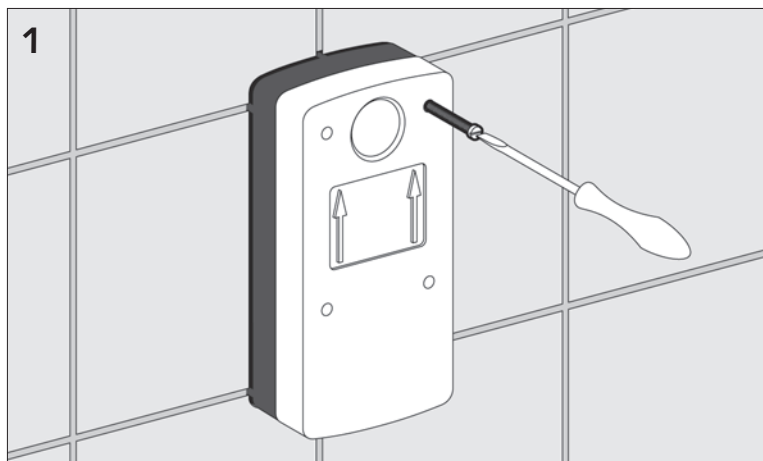

- (DE)** • Putzdeckel entfernen.
(EN) • Remove protective cover.
(FR) • Enlever le couvercle de protection.
(NL) • Beschermdeksel verwijderen.
(ES) • Retirar la tapa protectora.

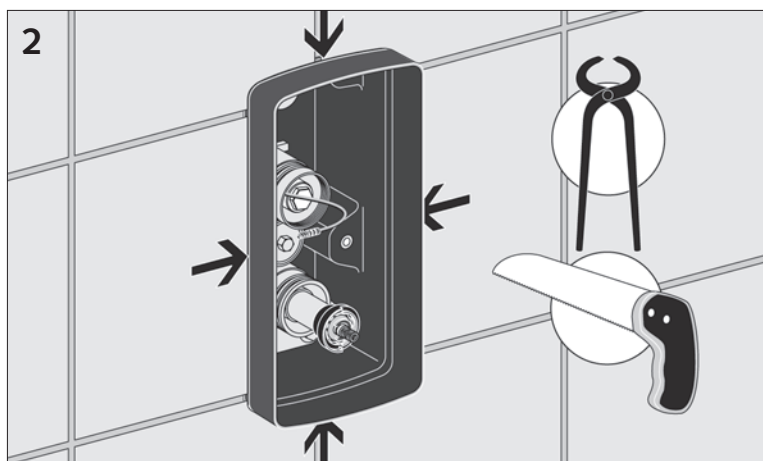

- (DE)** • Masterbox fliesenbündig abtrennen.
(EN) • Cut off master box flush with the tiles.
(FR) • Couper le Masterbox à ras du carrelage.
(NL) • Masterbox tegen tegels afsnijden.
(ES) • Cortar la caja de empotramiento al ras del azulejo.

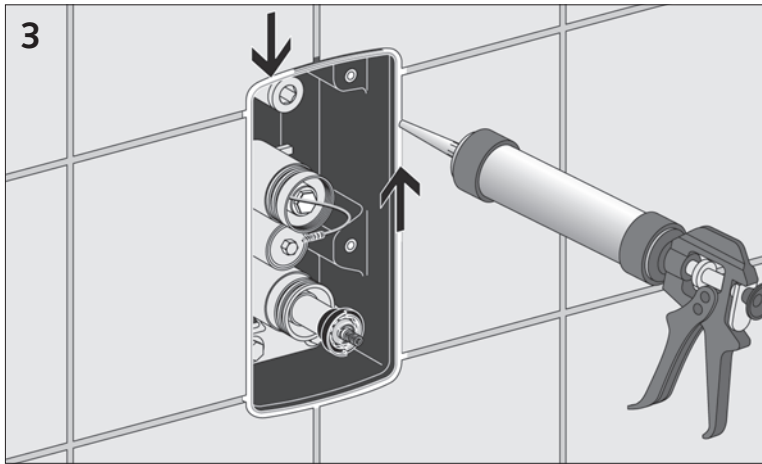

- (DE) • Fuge dauerelastisch verfugen.
- (EN) • Fill joint with non-setting sealant.
- (FR) • Appliquer un joint élastique.
- (NL) • Elastische voegenkit aanbrengen.
- (ES) • Rellenar la junta con silicona.

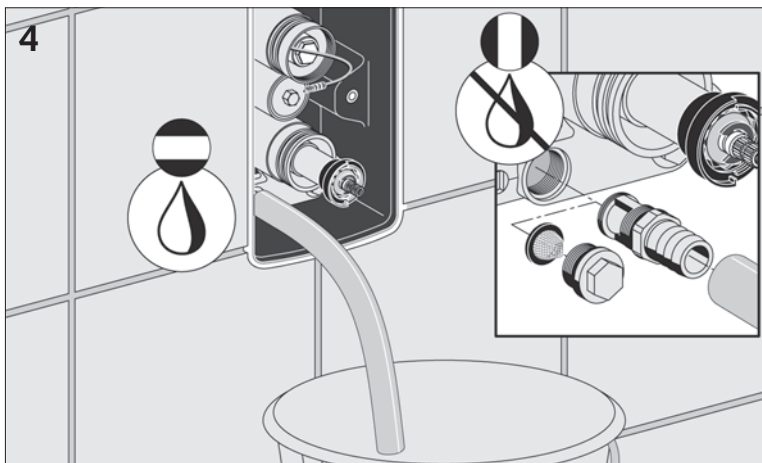

- (DE) • Leitungen nach DIN 1988 mit Spülstutzen (Lieferumfang) spülen. Nach dem Spülvorgang, Vorabspernung wieder öffnen.
- (EN) • Flush lines with flush nozzle (product package) in accordance with DIN 1988. After flushing the lines, open the preliminary block again.
- (FR) • Rincer les canalisations suivant la DIN 1988 avec l'élément de rinçage (joint). Après le rinçage réouvrir la vanne d'arrêt.
- (NL) • Waterleiding spoelen volgens DIN 1988 met spoeelement (meegeleverd). Na de spoeling de afsluitkraan terug openen.
- (ES) • Aclarar los conductos con el tubo de aclarado (incluido en el suministro) como se indica en DIN 1988. Después del proceso de aclarado, abrir de nuevo la válvula de paso previa.

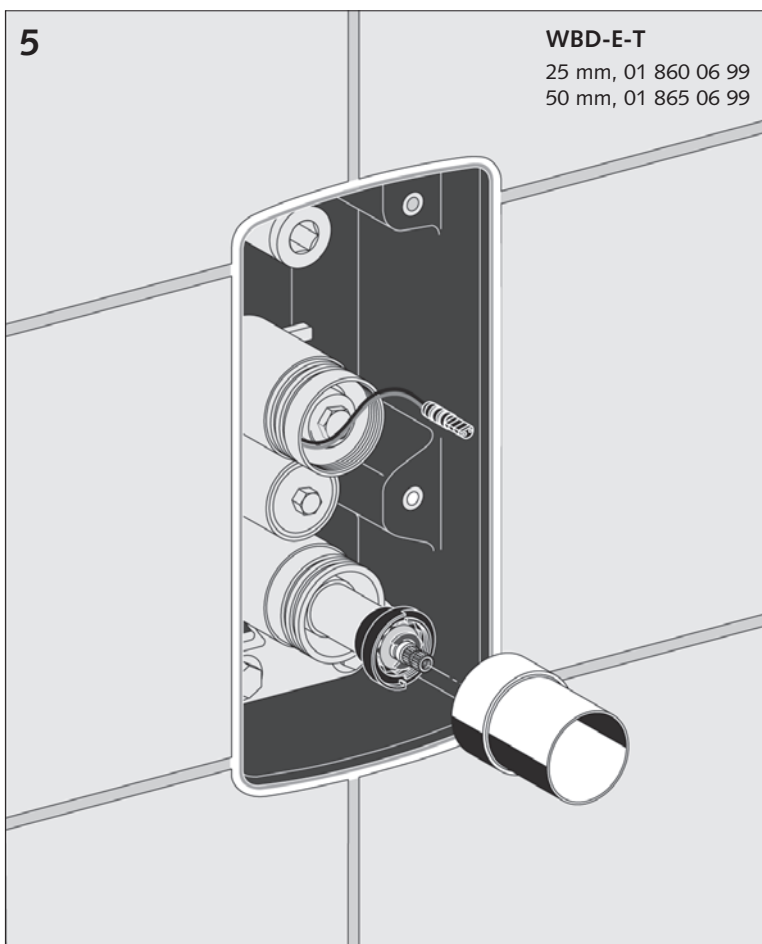

- (DE) • Hülse aufschieben. Länge prüfen und ggf. Verlängerungskartusche einsetzen.
- (EN) • Push on sleeve. Check length and, if required, insert extension cartridge.
- (FR) • Monter la douille. Vérifier la longueur, si nécessaire prévoir une allonge pour cartouche.
- (NL) • Huls monteren. Lengte controleren en indien nodig verlengcartouche voorzien.
- (ES) • Enfundar el casquillo. Comprobar la longitud y colocar el cartucho de prolongación si fuera necesario.

6 a

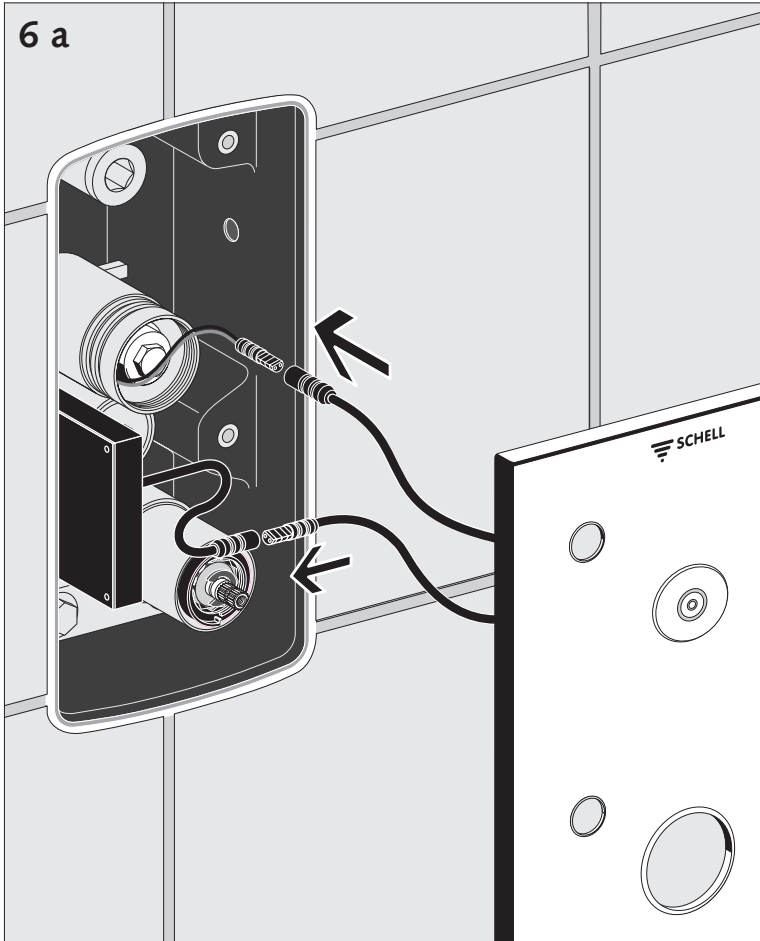

- (DE) • CVD-Touch-Elektronik anschließen.
Batterieausführung.
- (EN) • Connect CVD-Touch electronic module.
Battery model.
- (FR) • Raccorder le module électronique tactile CVD.
Exécution à pile.
- (NL) • Elektronische module CVD-touch elektronica aansluiten.
Batterij-uitvoering.
- (ES) • Conectar el módulo electrónica táctil CVD.
Version a batería.

6 b

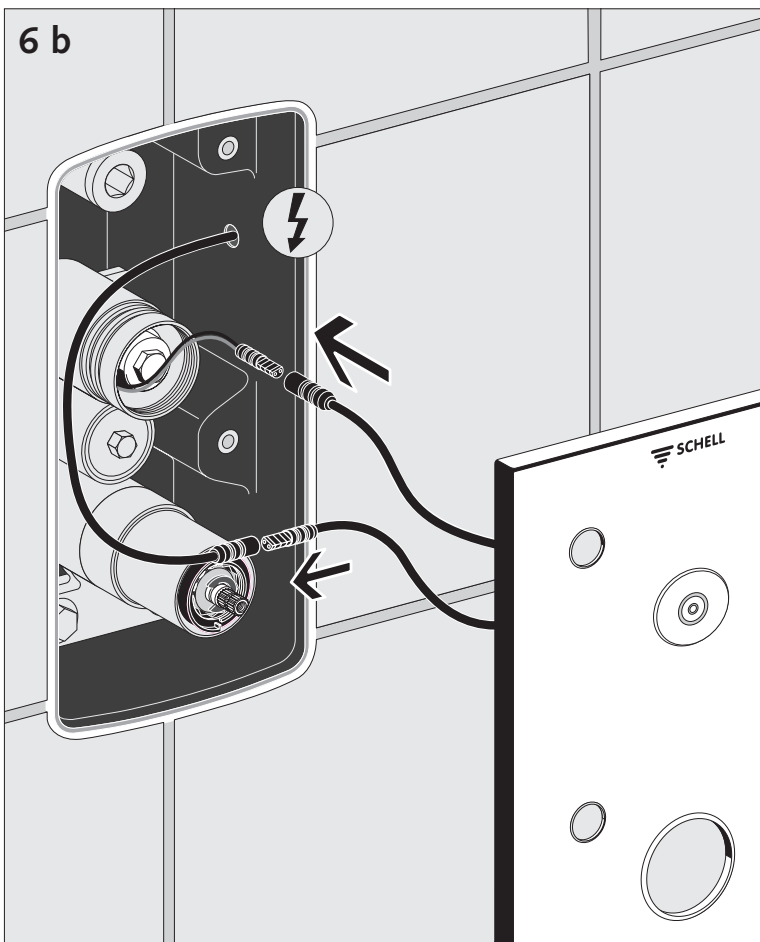

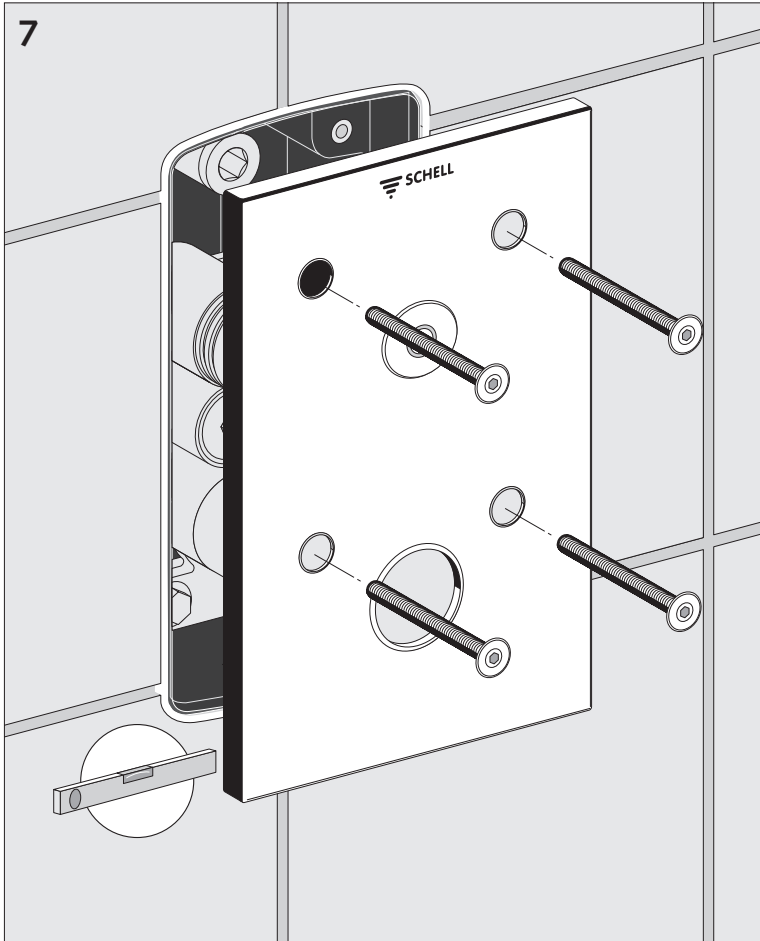

- (DE) • CVD-Touch-Elektronik anschließen.
Netzversorgung.
Netzteil (externe Montage) und Sensorkabel nur mit SCHELL-Zulassung montieren.
- (EN) • Connect CVD-Touch electronic module.
Power supply unit.
Fit power supply unit (external mounting) and sensor cable with SCHELL authorisation only.
- (FR) • Raccorder le module électronique tactile CVD.
Alimentation par secteur.
Installer le transformateur (montage externe) et câble du détecteur uniquement agréé SCHELL.
- (NL) • Elektronische module CVD-touch elektronica aansluiten
Netstroomvoeding.
Transformator (externe montage) en sensorkabel enkel met SCHELL-keuring monteren.
- (ES) • Conectar el módulo electrónica táctil CVD.
Alimentación por la red.
La alimentación por la red (montaje exterior) y el cable del sensor SCHELL requieren la autorización de SCHELL como requisito imprescindible para la instalación.

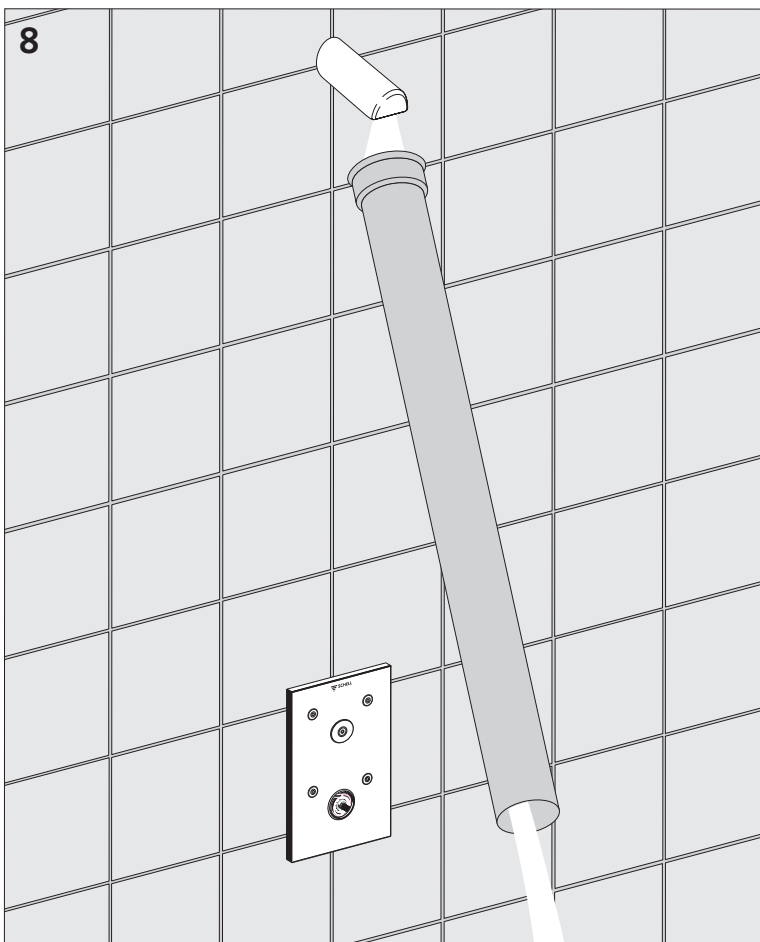

- (DE)** • **Laufzeit einstellen:**
 Werkseinstellung: Laufzeit 20 s, Stagnationsspülung aus
 Ggf. Laufzeit einstellen, siehe Seite 10
- (EN)** • **Adjusting run time:**
 Factory setting approx:
 Run time 20 s, stagnation flush off
 If necessary set run time, see page 10
- (FR)** • **Réglage de la temporisation.**
 Préréglé sur env.: Temporisation 20 s,
 Rinçage de stagnation arrêt
 En cas échéant régler la temporisation, voir page 10
- (NL)** • **Looptijd instellen:**
 Fabrieksinstelling: Looptijd - 20 s,
 Stagnatiespoeling – Uit
 Evt. looptijd instellen zie pagina 10
- (ES)** • **Ajuste del intervalo de funcionamiento:**
 Ajuste de fábrica: Intervalo de funcionamiento - 20 s,
 Aclarado por inactividad - desconectado
 Ajustar si hace falta el intervalo de funcionamiento,
 véase la página 10.

- (DE)** • Frontplatte mit mitgeliefertem Schlüssel anziehen.
- (EN)** • Tighten front panel with supplied key.
- (FR)** • Fixer la plaque de finition (clé fournie).
- (NL)** • Afdekplaat bevestigen met bijgeleverde sleutel.
- (ES)** • Artonillar la placa frontal con la llave incluida.



-  • Bei Inbetriebnahme austretendes Wasser über provisorische Abflussleitung ableiten.
- (EN)** • When switching on the shower, divert escaping water via a temporary drain pipe.
- (FR)** • Lors de la mise en fonction prévoir un écoulement provisoire.
- (NL)** • Bij ingebruikname het lopende water via een voorlopige afvoer leiden.
- (ES)** • Desaguar por un conducto provisional el agua que salga durante la puesta en servicio.

Thermostat einstellen, Montage / Thermostaat instellen, Montage / Régler le thermostat, Montage / Adjusting thermostat, Assembly / Ajuste del termostato, Montaje

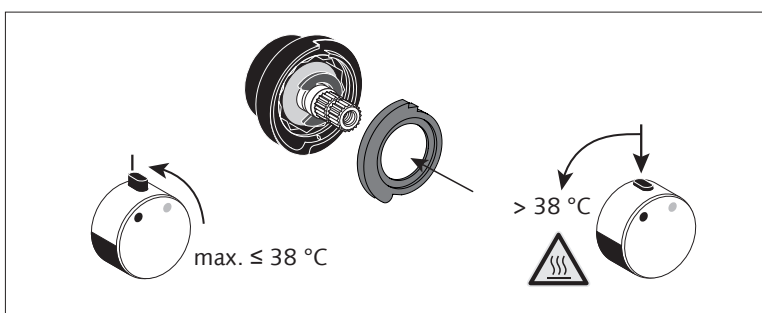
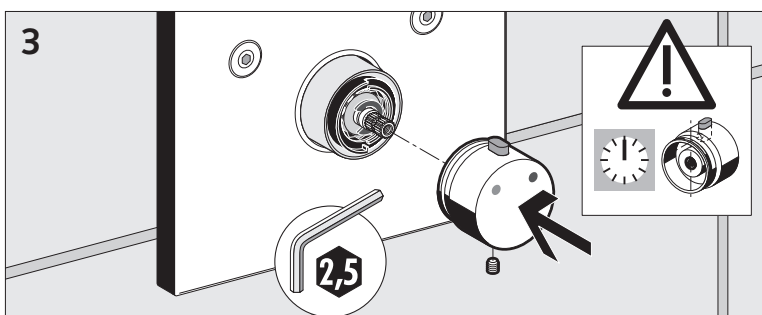
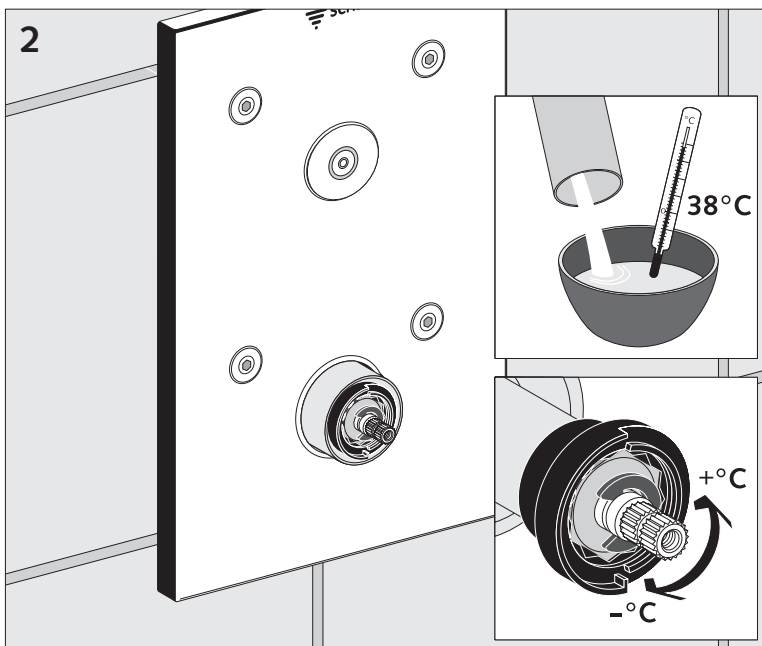
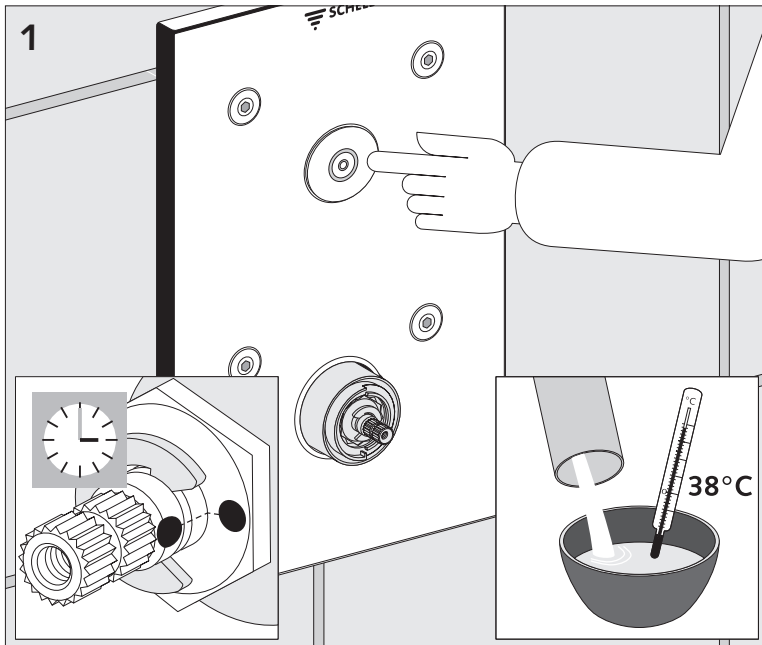

- (DE)** • Thermostat ist auf 38 °C werksseitig eingestellt. Einstellung nur bei Bedarf vornehmen. Wasserfluss durch drücken auf CVD-Touch-Elektronik auslösen.
- (EN)** • Thermostat has been set to 38 °C at the factory. Adjust only if required. Trigger water flow by pressing CVD-Touch electronic.
- (FR)** • Le thermostat est pré-réglé sur 38 °C. Adapter uniquement si nécessaire. Actionner le bouton module électronique tactile CVD l'écoulement d'eau.
- (NL)** • De thermostat is op 38 °C ingesteld. Instelling enkel indien nodig aanpassen. Waterstroom door drukken op CVD-touch elektronica activeren.
- (ES)** • El termostato viene ajustado de fábrica a 38 °C. Reajustar la temperatura sólo cuando sea imprescindible. El caudal se puede activar pulsando la módulo electrónica táctil CVD.

- (DE)** • Wenn kein Temperaturanstieg mehr feststellbar ist, Temperaturspindel an Rasterung so einstellen, dass konstant 38 °C Wasser fließt. Spindel in dieser Position belassen.
- (EN)** • When an increase in temperature is no longer detectable, set temperature spindle on the ratchet mechanism until the water flows at a constant 38 °C. Leave spindle in this position.
- (FR)** • Lorsque la température est constante, régler l'axe du thermostat, pour obtenir 38 °C. Laisser l'axe dans cette position.
- (NL)** • Wanneer de watertemperatuur constant is, de as van de thermostaat instellen, zodat men constant 38 °C bereikt. As in deze stand laten staan.
- (ES)** • Cuando la temperatura deje de subir, ajustar el husillo regulador en el reticulado hasta que el agua salga a una temperatura constante de 38 °C. Dejar el husillo en esa posición.

- (DE)** • Betätigungselement befestigen, dabei die Position des Druckknopfes, 12.00 Uhr-Stellung, beachten!
- (EN)** • Attach actuating element, ensuring that the push button is in the 12:00 o'clock position!
- (FR)** • Fixer le bouton de commande, attention à la position du bouton du thermostat: 12h00!
- (NL)** • Bedieningsgreep bevestigen, daarbij de drukknop op 12:00 uur houden!
- (ES)** • Asegurar el elemento de mando dejando el pulsador en su posición equivalente a las 12 del cuadrante horario.!

- (DE)** • Um Verbrühungsgefahr zu vermeiden, bei Bedarf, Arretierscheibe einsetzen.
- (EN)** • Om verbrandingsgevaar te vermijden, indien nodig, arretierschijf inzetten.
- (FR)** • Afin d'éviter tout risque de brûlure, utiliser une rondelle d'arrêt si nécessaire.
- (NL)** • In order to prevent risk of scalding, as required, insert a locking disc.
- (ES)** • Para evitar riesgo de escaldadura, colocar una arandela de bloqueo en caso necesario.

- DE Werkseinstellung**
F1 - Laufzeit 20 s
F2 - Stagnationsspülung 24h - Aus
Programmierung bei Bedarf vornehmen.
- EN Factory setting**
F1 - Cycle 20 s
F2 - Stagnation flush 24h - of
Carry out programming, if necessary.
- FR Réglage par défaut**
F1 - Durée 20 s
F2 - Rinçage de stagnation 24h - arrêt
Réaliser la programmation au besoin:
- NL Fabrieksinstelling**
F1 - Looptijd 20 s
F2 - Stagnatiespoeling 24h – Uit
Programmering indien nodig uitvoeren.
- ES Ajuste de fábrica**
F1 - Intervalo de funcionamiento 20 s
F2 - Aclarado por inactividad 24h – desconectado
Efectuar la programación en caso necesario.

- DE** 1. Spannungsversorgung herstellen (Netzteil/Batteriefach)
LED blinkt rot/gelb 2s -> rote LED max. 10s an (Rotphase)
2. Laufzeiteinstellung 1 - 10 x drücken in der Rotphase
Bestätigung: Rote LED blinkt x mal
3.1 Stagnationsspülung 24h - ON
3.2 Stagnationsspülung 24h - OFF
- EN** 1. Establish the voltage supply (mains adapter/battery compartment)
LED flashes red/yellow -> LED red max. 10s ON (red phase)
2. Flow time setting 1-10x in the red phase
Confirm: red LED flashes x times
3.1 Stagnation flush 24h - ON
3.2 Stagnation flush 24h - OFF
- FR** 1. Etablir l'alimentation en tension (bloc d'alimentation/compartiment à piles)
Clignotement rouge/jaune de la DEL 2s -> DEL rouge max. 10s ON (phase rouge)
2. Réglage de la durée de fonctionnement 1-10x en phase rouge; Confirmation: DEL rouge clignote x fois
3.1 Rinçage de stagnation 24h - en marche ON
3.2 Rinçage de stagnation 24h - arrêt OFF
- NL** 1. Spanningsvoeding herstellen (voeding/batterijvak)
LED knippert rood/geel 2s -> LED rood max. 10s ON (Rood-fase)
2. Looptijdingstelling 1-10x in de Rood-fase
Bevestiging: LED rood knippert x mal
3.1 Stagnatiespoeling 24h - ON
3.2 Stagnatiespoeling 24h - OFF
- ES** 1. Establecer la alimentación de tensión (fuente de alimentación/compartimento de las pilas)
El LED parpadea en rojo/amarillo -> El LED rojo max. 10s ON (fase roja)
2. Ajuste del intervalo de funcionamiento 1-10x en la fase roja
Confirmación: El LED parpadea x veces
3.1 Aclarado por inactividad 24h - está encendido ON
3.2 Aclarado por inactividad 24h - desconectado OFF

- DE** Bei Spannungsunterbrechung bleibt das letzte Programm erhalten.
Um dieses Programm beizubehalten ist wie folgt vorzugehen:
- EN** If the voltage is interrupted, the last program is retained.
To keep the program action is needed as follows:
- FR** Le dernier programme est conservé en cas d'interruption de l'alimentation en tension.
Pour sauvegarder ce programme, continuez comme suit :
- NL** Bij spanningsonderbreking blijft het laatste programma behouden.
Om dit programma te bewaren ga verder als volgt :
- ES** Al quedar interrumpida la tensión, se mantiene el último programa.
Para mantener este programa, proceda de la siguiente manera:

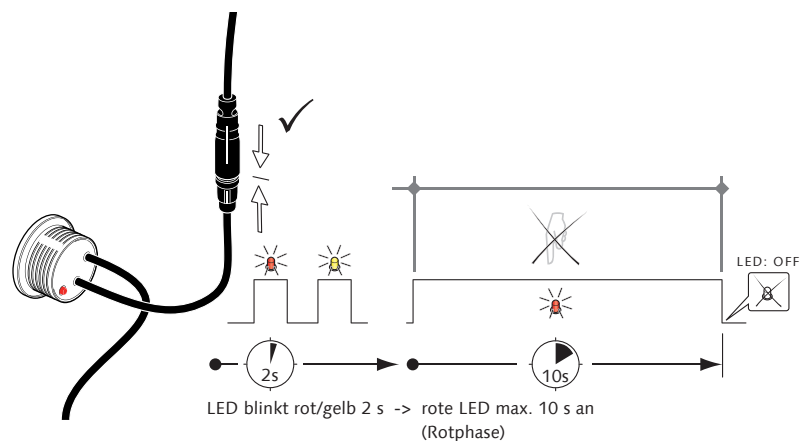

- EN** LED flashes red/yellow -> LED red max. 10s ON (red phase)
- FR** Clignotement rouge/jaune de la DEL 2s -> DEL rouge max. 10s ON (phase rouge)
- NL** LED knippert rood/geel 2s -> LED rood max. 10s ON (Rood-fase)
- ES** El LED parpadea en rojo/amarillo -> El LED rojo max. 10s ON (fase roja)

1. Spannungsversorgung herstellen
(Netzteil/Batteriefach)



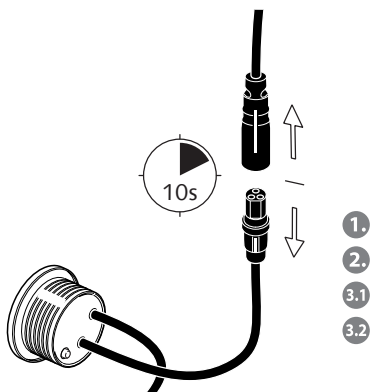
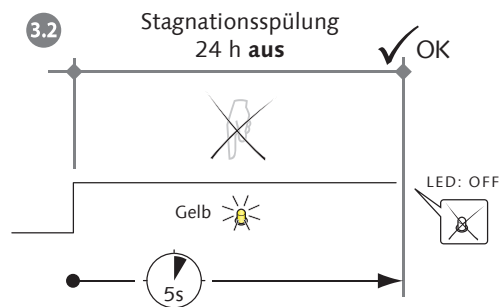
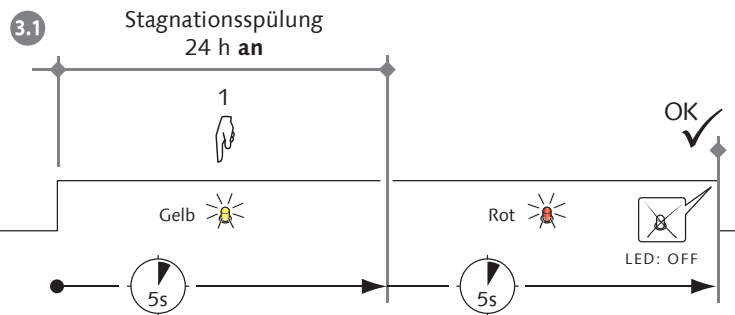
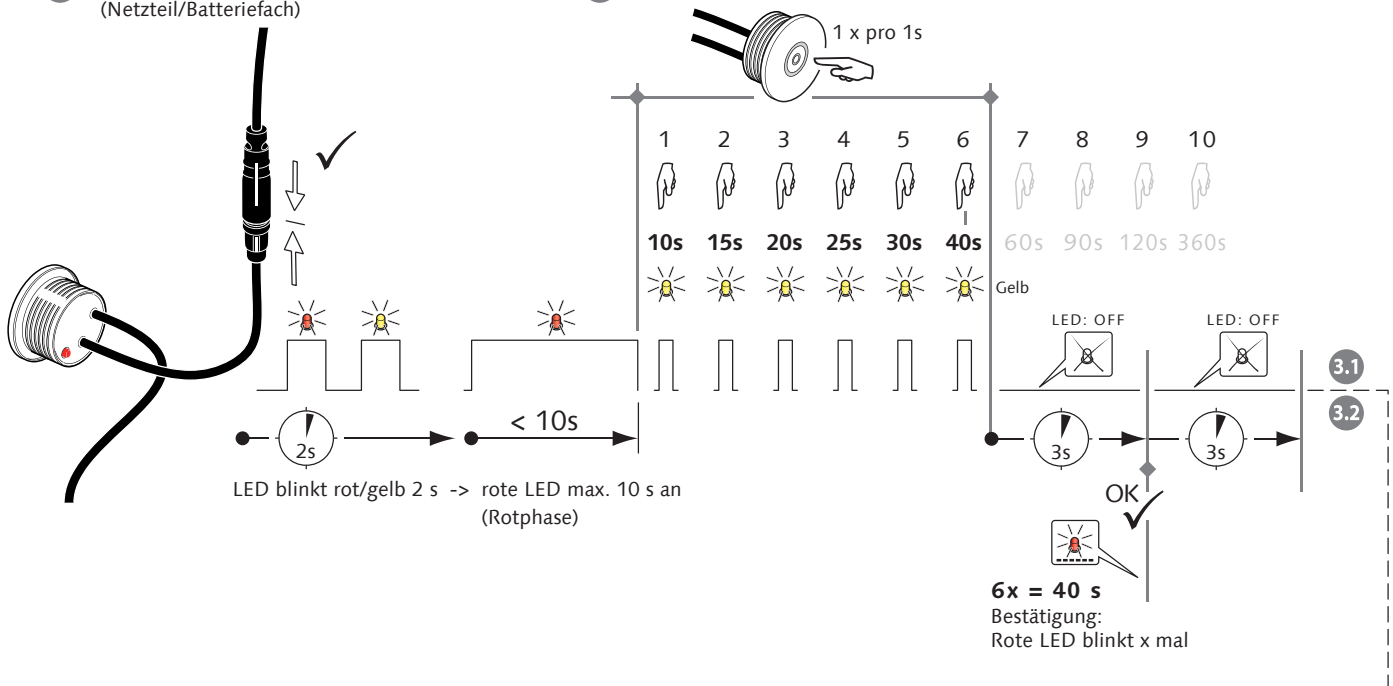



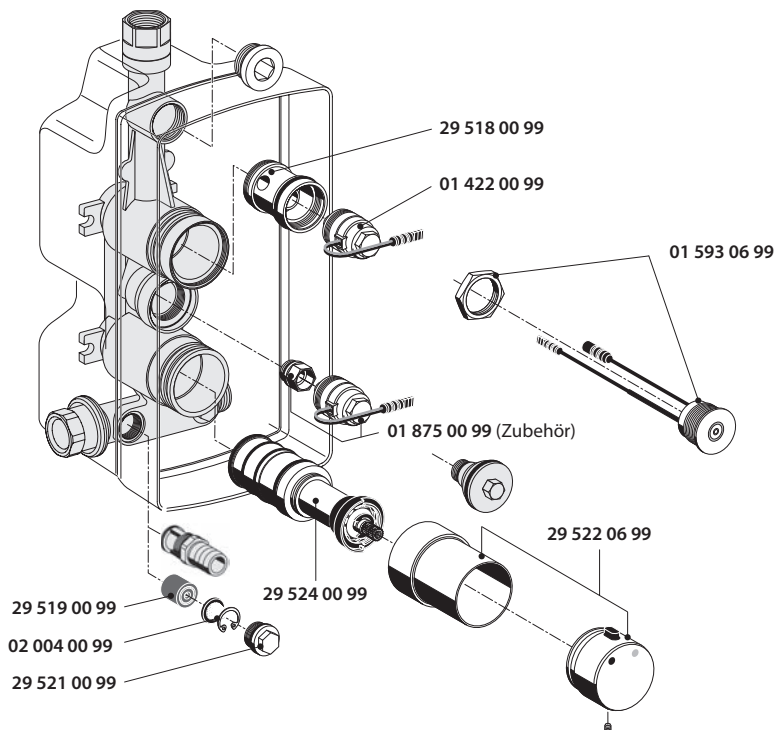

2. Laufzeiteinstellung: 1 - 10 x drücken in der Rotphase



- DE Erneuter Programmiermodus**
Spannungsversorgung 10 s unterbrechen.
- EN Renewed Programming mode**
Voltage supply interrupted for 10 s.
- FR Nouveau mode de programmation**
Interrompt l'alimentation en tension pendant 10 s.
- NL Vernieuwde programmeermodus**
Spanningsvoeding 10 s onderbreken.
- ES Nuevo modo de programación**
Interrumpir la alimentación de tensión durante 10 s.



Zubehör / Accessories / Accessoires / Toebehoren / Accesorios

		(DE)	(EN)	(FR)	(NL)	(ES)
	# 01 315 00 99	Unterputz-Netzteil	Concealed adapter	Bloc d'alimentation encastré	Inbouwvoeding	Fuente de alimentación empotrada
	# 01 582 00 99	Hutschienen-Netzteil CVD-Touch-Elektronik	Hat rail mains adapter CVD touch electronics	Bloc d'alimentation CVD sur rail profilé Système électronique tactile	DIN-rail voeding CVD-touchelektronica	Fuente de alimentación en carril DIN 35 mm. Electrónica táctil CVD
	# 01 583 00 99	Elektro-Verteilerkasten mit Netzteil	Electric junction box with power supply unit	Boîte de distribution électrique avec bloc d'alimentation	Elektro-verdelerkast met voeding	Caja de distribución eléctrica con fuente de alimentación
	# 01 557 00 99	Batteriefach	Battery compartment	Compartiment à piles	Batterijvak	Compartimento de las pilas
	# 01 570 00 99 Kabellänge 5 m # 01 571 00 99 Kabellänge 10 m	Anschlusskabel Kabellänge 5 m Kabellänge 10 m	Connection cable 5 m cable 10 m cable	Câble de raccordement Longueur du câble 5 m Longueur du câble 10 m	Aansluitkabel kabellengte 5 m kabellengte 10 m	Cable de conexión Longitud de cable 5 m Longitud de cable 10 m
		Nur Armatur mit Magnetventil „Thermische Desinfektion“	Only fit ing with solenoid valve "Thermal disinfection"	Uniquement pour les robinets dotés d'une électrovanne «à désinfection thermique»	Alleen armatuur met magneetklep "Thermische desinfectie"	Solo grifo con válvula magnética "Desinfección térmica"
	# 01 566 00 99	Unterputz-Netzteil	Concealed adapter	Bloc d'alimentation encastré	Inbouwvoeding	Fuente de alimentación empotrada
	# 01 490 00 99	Netzteil	Mains adapter	Bloc d'alimentation	Voeding	Fuente de alimentación
	# 01 537 00 99	Elektro-Verteilerkasten	Electrical distribution box	Boîte de distribution électrique	Elektrische verdelerkast	Caja de distribución eléctrica
	# 01 538 00 99	Schlüsselschalter Thermische Desinfektion	Key-operated switch with thermal disinfection	Interrupteur à clé avec désinfection thermique	Sleutelschakelaar met thermische desinfectie	Interruptor de llave con desinfección térmica

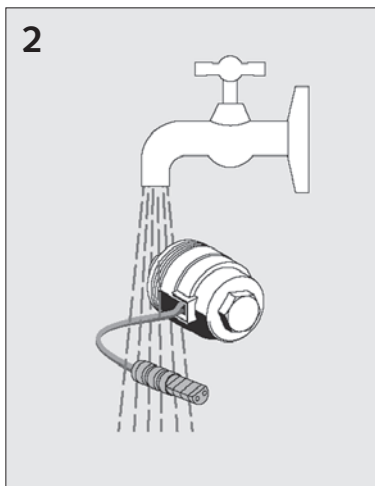
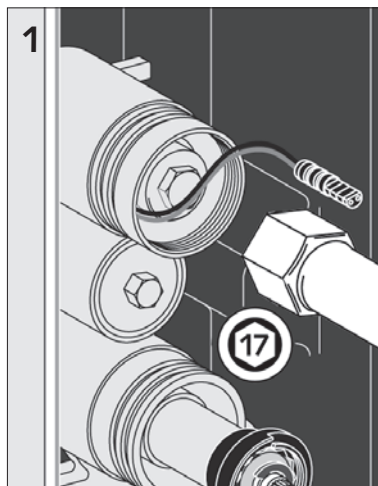

(DE)

Störung	Maßnahme / Ursache	Seite	Abbildung
Kein Wasser	Magnetventil defekt (01 422 00 99)	12/13	1
	Spannungsversorgung: - Batterie leer - tauschen	7	6a
	- Netzteil - Sicherung, Polung an den Klemmen und Steckern beachten.	7	6b
	Rückflussverhinderer (RV) defekt - tauschen	12	1
	Vorabspernung geschlossen	6	4
Wasserstrom unzureichend	Filter reinigen (29 520 00 99)	12	1
	Magnetventil reinigen (01 422 00 99)	12/13	1/2
	Rückflussverhinderer (RV) defekt - tauschen	12	1

(EN)

Fault	Measure / cause	Page	Figure
No water	Solenoid valve defective (01 422 00 99)	12/13	1
	Voltage supply: - battery discharged - replace	7	6a
	- Mains adapter - Fuse, Observe the poles at the terminals and plugs.	7	6b
	Backflow preventer (BP) defective - replace	12	1
	Isolating valve closed	6	4
Water flow insufficient	Clean filter (29 520 00 99)	12	1
	Clean solenoid valve (01 422 00 99)	12/13	1/2
	Backflow preventer (BP) defective - replace	12	1

(NL)

Storing	Maatregel / oorzaak	Pagina	Afbeelding
Geen water	Magneetventiel defect (01 422 00 999)	12/13	1
	Voeding: - batterij leeg - verwangen	7	6a
	- Voeding - Zekering Poling aan de klemmen en stekkers in acht nemen.	7	6b
	Terugslagklep (RV) defect - verwangen	12	1
	Stopkraan gesloten	6	4
Ontoereikend waterdebiet	Filter reinigen (29 520 00 99)	12	1
	Magneetventiel reinigen (01 422 00 99)	12/13	1/2
	Terugslagklep (RV) defect - verwangen	12	1

(FR)

Problème	Solutions / Causes	Page	Illustration
Pas d'eau	Défaut vanne magnétique (01 422 00 99)	12/13	1
	Alimentation en tension: - Batterie vide - remplacer	7	6a
	- Bloc d'alimentation - Fusible, Respecter la polarité des bornes et connecter.	7	6b
	Clapet anti-retour (RV) défectueux - Remplacer	12	1
	Isolating valve closed	6	4
Débit insuffisant	Nettoyer filtre (29 520 00 99)	12	1
	Nettoyer vanne magnétique (01 422 00 99)	12/13	1/2
	Clapet anti-retour (RV) défectueux- Remplacer	12	1

(ES)

Fallo	Medida / causa	Página	Imagen
No sale agua	Válvula solenoide averiada (01 422 00 99)	12/13	1
	Alimentación de tensión: - Pila vacía - reemplazar	7	6a
	- Fuente de alimentación - Fusible, Prestar atención a la polaridad en los bornes y conectores.	7	6b
	Válvula de prevención de retorno defectuosa - reemplazar	12	1
	LI llave de paso previa está cerada	6	4
Caudal de agua insuficiente	Limpiar filtro (29 520 00 99)	12	1
	Limpiar válvula solenoide (01 422 00 99)	12/13	1/2
	Válvula de prevención de retorno defectuosa - reemplazar	12	1

DE Alle elektronischen SCHELL Armaturen können auch per Smartphone oder Tablet eingerichtet werden. Mit dem eSCHELL SSC Bluetooth®-Modul und der kostenlosen, von SCHELL entwickelten App für iOS und Android stehen folgende Funktionen zur Verfügung:

Parametrierung einer Armatur (Bluetooth®-Modul wird anschließend demontiert)

- Eingabe der Armaturen-Parameter
- Speichern von Einstellungen
- Übertragung von Einstellungen auf andere Armaturen
- Update-Funktion

Dauerhafte Installation des Bluetooth®-Moduls je Armatur (nicht bei allen Modellen möglich)

- Parametrierung (wie vor)
- Wochenspülpläne
- Protokollierung

Artikelnummer Bluetooth®-Modul: 00 916 00 99

EN All electronic SCHELL fittings can also be configured using a smartphone or tablet. With the eSCHELL SSC Bluetooth® module and the free app developed by SCHELL for use on iOS and Android, the following features are available:

Setting fitting parameters (Bluetooth® module is removed after configuration)

- Inputting fitting parameters
- Saving settings
- Copying settings to other fittings
- Update function

Permanent installation of Bluetooth® module per fitting (not possible with all models)

- Parameter setting (as above)
- Weekly flushing plans
- Logging

Part number for Bluetooth® module: 00 916 00 99

FR Tous les robinets électroniques SCHELL peuvent également être programmés via Smartphone ou tablette. Le module Bluetooth® eSCHELL SSC et l'App gratuite développée par SCHELL pour iOS et Android donne accès aux fonctions suivantes :

Paramétrage d'un robinet (le module Bluetooth® est ensuite démonté)

- Saisie des paramètres du robinet
- Enregistrement des réglages
- Transfert des réglages vers d'autres robinets
- Fonction de mise à jour

Installation durable du module Bluetooth® sur chaque robinet (ceci n'est pas possible sur tous les modèles)

- Paramétrage (voir plus haut)
- Plans de rinçage hebdomadaires
- Établissement de protocoles

Numéro d'article du module Bluetooth® : 00 916 00 99

NL Alle elektronische SCHELL kranen kunnen ook met een smartphone of tablet worden geprogrammeerd. Met de eSCHELL SSC Bluetooth®-module en de gratis, door SCHELL ontwikkelde app voor iOS en Android staan de volgende functies ter beschikking:

Programmeren van een kraan (Bluetooth®-module wordt aansluitend gedemonteerd)

- Invoeren van de kraaninstellingen
- Opslaan van instellingen
- Overdracht van instellingen naar andere kranen
- Update-functie

Permanente installatie van de Bluetooth®-module per kraan (niet bij alle modellen mogelijk)

- Programmering (als hiervoor)
- Weekspoelschema's
- Protocollen

Artikelnummer Bluetooth®-module: 00 916 00 99

ES Todos los grifos electrónicos SCHELL se pueden configurar también mediante smartphone o tablet. Con el módulo eSCHELL SSC Bluetooth® y la aplicación gratuita SCHELL desarrollada para iOS y Android están disponibles las siguientes funciones:

Parametrización de un grifo (el módulo Bluetooth® se desmonta después)





- Introducción de los parámetros para los grifos
- Almacenamiento de los ajustes
- Transferencia de ajustes a otros grifos
- Función de actualización

Instalación continua del módulo Bluetooth® por grifo (no posible en todos los modelos)

- Parametrización (como hasta ahora)
- Planes de aclarado semanales
- Registros

Número de artículo de módulo Bluetooth®: 00 916 00 99

 _____ s

 1/Xh  __ h    1/ __ h _____ s 0 (off)



.....
.....
.....
.....









PT

Equipamentos raramente utilizados:

Instalar a condução da tubagem, de forma a evitar a formação de água de estagnação (instalação de anel). Instalar, eventualmente, válvulas de enxaguamento através dos blocos de encastre. Escoar água em caso de utilização após longos períodos de paragem. (ver recomendações do Ministério do Ambiente).

Protecção contra legionelas:

Em caso de perigo de uma elevada concentração de legionelas devem ser previstas torneiras com válvulas magnéticas # 01 875 00 99 para a desinfecção térmica ou outras medidas segundo a ficha técnica DVGW W 551. Ter especial atenção durante a instalação para pessoas com imunodeficiências.

Avisos para a colocação em funcionamento:

Antes de proceder à colocação em funcionamento deve-se enxaguar todas as tubagens, segundo a ficha técnica ZVSHK, DIN 1988-200 ou DIN EN 806-4. Cada sistema deve ser sujeito a um controlo de pressão, após a instalação. O controlo de pressão deve ser efectuado, sempre que possível, com ar comprimido.

Sistemas com termóstato:

ATENÇÃO: temperaturas de água quente que excedam o bloqueio da temperatura podem causar queimaduras. Em caso de perigo de inob-servância (crianças, etc.). Colocar o disco de retenção, está junto.

Avisos de manutenção:

Segundo a norma EN 806-5, as válvulas de retenção têm que ser sujeitas a um controlo de funcionamento anual. O funcionamento dos ter-móstatos deve ser controlado pela entidade operadora, em intervalos regulares. A limpeza dos filtros e uma eventual descalcificação deve ser eventualmente realizada de 2 em 2 anos, conforme descrito na norma EN 806-5 (para aquecedores de água potável).

Instrução da entidade operadora:

Realizar a instrução da entidade operadora segundo VDI 6023.

Volume de fornecimento:

Sistema electrónico CVD-Touch
Placa frontal
Manga de excesso
Botão de accionamento do termostato
Material de fixação
Disco de retenção

IT

Rubinetti usati raramente:

Installare condotti di alimentazione in modo che non possa formarsi alcun ristagno (installazione ad anello). Eventualmente prevedere delle valvole di scarico dietro la rubinetteria. In caso di uso dopo lunghi periodi di inutilizzo far scorrere l'acqua. (vedere raccomandazione dell'Ufficio federale per l'ambiente).

Protezione antilegionella:

In caso di pericolo di elevate concentrazioni di legionella provvedere alla disinfezione termica della rubinetteria con una valvola elettromagnetica (# 01 875 00 99) o prevedere altre misure conformi al foglio tecnico DVGW W 551. Osservare particolare attenzione nelle installazioni per persone con immunodeficienza.

Avvertenze per la messa in funzione:

Prima della messa in funzione, lavare tutte le tubazioni secondo il foglio tecnico ZVSHK, norma DIN 1988-200 o DIN EN 806-4. Dopo l'installazione sottoporre ogni rubinetto a una prova di pressione, se possibile eseguire la prova con aria compressa.

Rubinetteria con termostato:

ATTENZIONE: Se il blocco della temperatura salta, le temperature dell'acqua calda possono provocare scottature. Se sussiste tale rischio (bambini, etc.). Montare la rondella di arresto (in dotazione).

Avvertenze per la manutenzione:

In base alla norma EN 806-5 le valvole di non ritorno (RV) devono essere sottoposte annualmente a un controllo di funzionalità. Il funzionamento del termostato deve avvenire a intervalli regolari a cura del gestore. La pulizia dei filtri ed eventualmente la decalcificazione devono avvenire ogni 2 anni come da norma EN 806-5 (per scaldacqua per acqua potabile).

Addestramento del gestore:

Eeguire l'addestramento del gestore secondo la norma VDI 6023.

Dotazione:

Elettronica CVD-Touch
Frontalino
Canalina a incastro
Pulsante di azionamento del termostato
Materiale di fissaggi
Rondella di arresto

CS

Zřídka používané armatury:

Při použití po delších provozních pauzách nechte odtéct vodu.

Ochrana proti bakteriím legionely:

Při nebezpečí vysokých koncentrací bakterií legionely nainstalujte magnetický ventil (obj. č. 01 875 00 99) pro provádění termické dezinfekce. Je třeba respektovat příslušné hygienické normy a předpisy zejména při instalaci pro osoby s oslabenou imunitou.

Poznámky při uvedení do provozu:

Před uvedením do provozu je nutné všechna potrubí propláchnout dle pracovního listu Centrálního svazu sanita, topení klimatizace, DIN 1988-2 resp. DIN EN 806-4. Každou armaturu je nutné po instalaci podrobit tlakové zkoušce, tlakovou zkoušku je nutné provést pokud možno stlačeným vzduchem.

Armatury s termostatem:

POZOR: Teploty teplé vody mohou po přeskočení teplotní zářky vést k opaření. Při nebezpečí nedodržení (děti atd.). Vložte aretační podložku, přiložená.

Pokyny k údržbě:

Kontrolu funkce armatury a termostátů je třeba provádět v přiměřených intervalech provozovatelem objektu. Čištění filtrů a příp. odvápnění by mělo probíhat každé dva roky.

Zaškolení provozovatele:

Před uvedením armatur do provozu je třeba provést zaškolení provozovatele o funkci a údržbě armatur.

Obsah dodávky:

Dotyková elektronika CVD
Přední deska
Navlékací pouzdro
Spouštěcí tlačítko termostatu
Upevňovací materiál
Aretační podložka

PL

Rzadko używana armatura:

Rury poprowadzić w taki sposób, aby nie dochodziło do stagnacji wody (instalacja pierścieniowa). W razie potrzeby za armaturą zainstalować zawory płuczące. W razie użycia po dłuższym okresie przestoju najpierw spuścić pewną ilość wody. (Patrz zalecenia Ministerstwa Środowiska).

Ochrona przed bakterią Legionella:

W razie zagrożenia dużą koncentracją bakterii Legionella zastosować zawór elektromagnetyczny # 01 875 00 99 do termicznej dezynfekcji lub inne odpowiednie środki zgodnie z instrukcją DVGW W551. Jest to szczególnie ważne w przypadku instalacji używanych przez osoby cierpiące na niedobory odporności.

Sposób uruchomienia:

Przed uruchomieniem należy przepłukać wszystkie przewody rurowe zgodnie z instrukcją ZVSHK, DIN 1988-200 lub DIN EN 806-4. Armaturę po zainstalowaniu należy poddać próbie ciśnieniowej, próbę ciśnieniową w miarę możliwości przeprowadzić z wykorzystaniem sprężonego powietrza.

Armatura z termostatem:

UWAGA: Gorąca woda po przejściu blokady temperaturowej może doprowadzić do poparzenia. W razie zwiększonego ryzyka wystąpienia oparzeń (dzieci etc.). Włożyć tarczę blokującą, znajduje się przy .

Sposób konserwacji:

Zgodnie z EN 806-5 zawory zwrotne muszą być poddawane corocznej kontroli działania. Kontrolę działania termostatów przeprowadza użytkownik w stosownych odstępach czasu. Filtr należy czyścić a w razie potrzeby odkamieniać zgodnie z EN 806-5 (dla podgrzewaczy wody pitnej) co 2 lata.

Instruktaż użytkownika:

Instruktaż użytkownika przeprowadzić zgodnie z VDI 6023.

Zakres dostawy:

Elektronika CVD-Touch
Panel czołowy
Tuleja nasuwana
Pokrętło termostatu
Elementy mocujące
Tarcza blokująca

(HU)

Ritkán használt szerelvények:

A csővezetékeket úgy kell kialakítani, hogy ne keletkezzen bennük pangó víz (körkörös bekötés). Amennyiben szükséges, a szerelvények mögé öblítőszelepeket kell felszerelni. Hosszabb üzemszünet utáni használat esetén jól folyassa ki a vizet. (lásd a Szövetségi Környezetvédelmi Hivatal ajánlása).

Légionárius baktériumok elleni védelem:

A légionárius baktériumok magas koncentrációjának veszélye esetén mágnesszeleppel (# 01 875 00 99) ellátott szerelvényt kell beépíteni termikus fertőtlenítés céljából vagy a DVGW W 551 manukalapnak megfelelő intézkedéseket kell elvégezni. Különös figyelmet kell fordítani a beszerelésre a gyenge immunrendszerrel rendelkező személyek esetében.

Tudnivalók az üzembe helyezéshez:

Üzembe helyezés előtt a ZVSHK munkalapnak, a DIN-1988-200 ill. a DIN EN 806-4 szabványnak megfelelően valamennyi csővezetéket át kell öblíteni. A beépítést követően minden szerelvényt nyomáspróbának kell alávetni, a nyomáspróbát lehetőség szerint sűrített levegővel kell elvégezni.

Termosztátos szerelvények:

FIGYELEM: A forró víz a hőmérsékletkorlátozás figyelmen kívül hagyása miatt forrázást okozhat. Amennyiben fennáll a figyelmen kívül hagyás veszélye (gyermekek, stb.), tegye be a reteszelőtárcsát, mellékelve.

Karbantartási útmutató:

A EN 806-5 szabványnak megfelelően a visszafolyásgátló működésének ellenőrzését évente el kell végezni. A termosztátok működésének ellenőrzését a felhasználónak megfelelő időközönként el kell végeznie. A szűrők tisztítását és adott esetben a vízkőtelenítést a EN 806-5 részének megfelelően (pl. vízmelegítőknél) két évente el kellene végezni.

Üzemeltető betanítása:

Az üzemeltető betanítása a VDI 6023 szabvány szerint történik.

Szállítási terjedelem:

CVD érintő elektronika
Előlap
Takaróhüvely
Termosztát működtető gomb
Rögzítőanyag
Reteszelőtárcsa

Avisos de instalação / Avvertenze per l'installazione / Montá⁹ní pokyny / Sposób instalacji / Beépítési útmutató

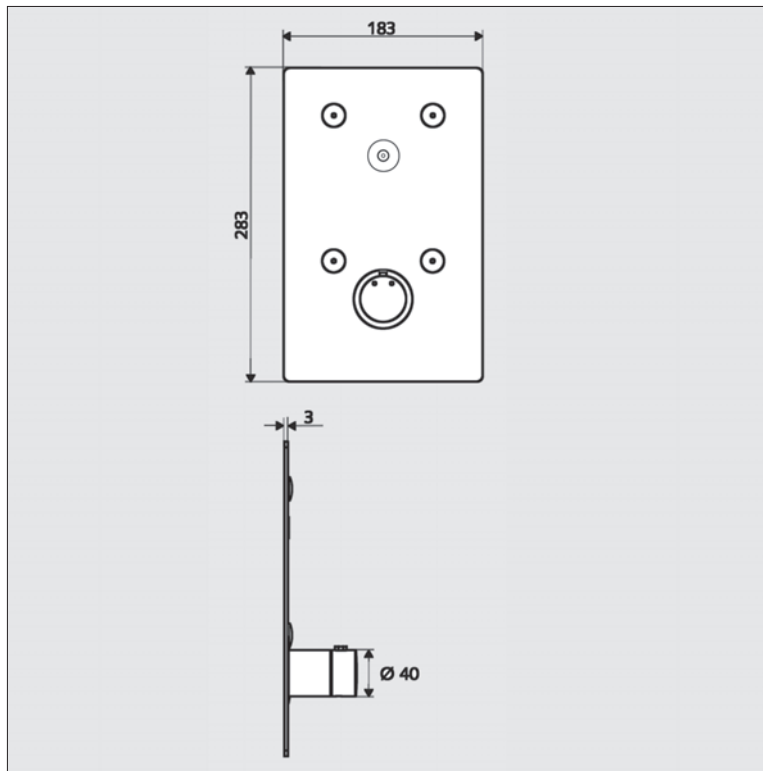

- (PT) • Dimensões para o Kit de acabamento BASIC D-C-T.
- (IT) • Dimensioni per il set di montaggio a parete finita BASIC D-C-T.
- (CS) • Rozměry předmontované sady BASIC D-C-T.
- (PL) • Wymiary zestawu montażowego BASIC D-C-T.
- (HU) • A BASIC D-C-T készrszerelő készlet méretei.

Avisos de instalação / Avvertenze per l'installazione / Montá ní pokyny / Sposób instalacji / Beépítési útmutató

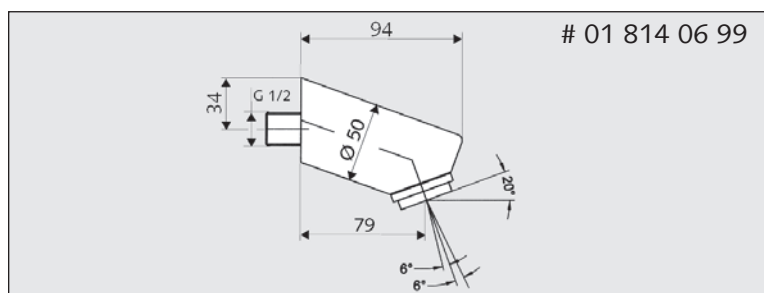
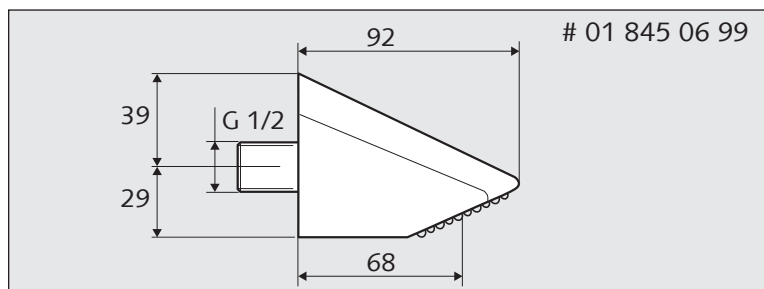
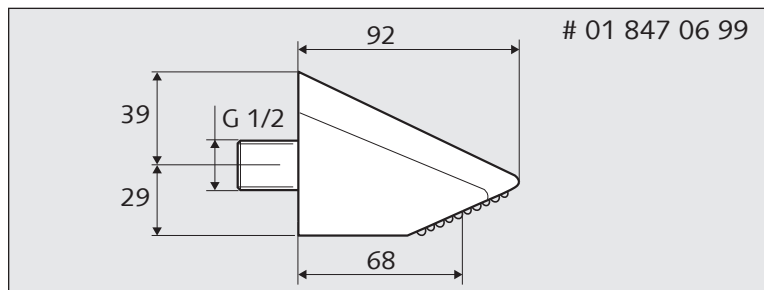

- (PT)** • **Acessórios:**
Saída de chuveiro COMFORT 13°, N° do art.: 01 847 06 99
Saída de chuveiro COMFORT 23°, N° do art.: 01 845 06 99
Saída de chuveiro Aerosolarm, N° do art.: 01 814 06 99
- (IT)** • **Accessori:**
Erogatore COMFORT 13°, Cod. art. 01 847 06 99
Erogatore COMFORT 23°, Cod. art. 01 845 06 99
Erogatore Aerosolarm, Cod. art. 01 814 06 99
- (CS)** • **Příslušenství:**
Sprchová hlavice COMFORT 13°, obj. č. 01 847 06 99
Sprchová hlavice COMFORT 23°, obj. č. 01 845 06 99
Sprchová hlavice Aerosolarm, obj. č. 01 814 06 99
- (PL)** • **Akcesoria:**
Głowica natrysku COMFORT 13°, Nr kat. 01 847 06 99
Głowica natrysku COMFORT 23°, Nr kat. 01 845 06 99
Głowica natrysku Aerosolarm, Nr kat. 01 814 06 99
- (HU)** • **Tartozékok:**
Zuhanyfej COMFORT 13°, cikkszám: 01 847 06 99
Zuhanyfej COMFORT 23°, cikkszám: 01 845 06 99
Zuhanyfej Aerosolarm, cikkszám: 01 814 06 99

Colocação em funcionamento / Messa in servizio / Uvedení do provozu / Uruchomienie / Üzembe helyezés

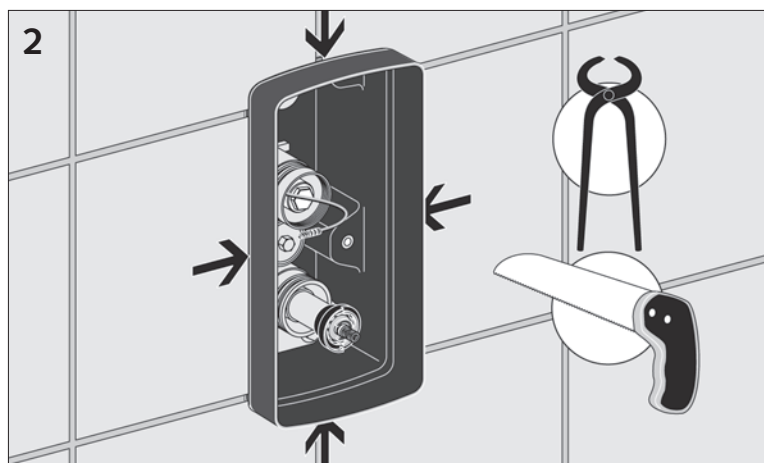
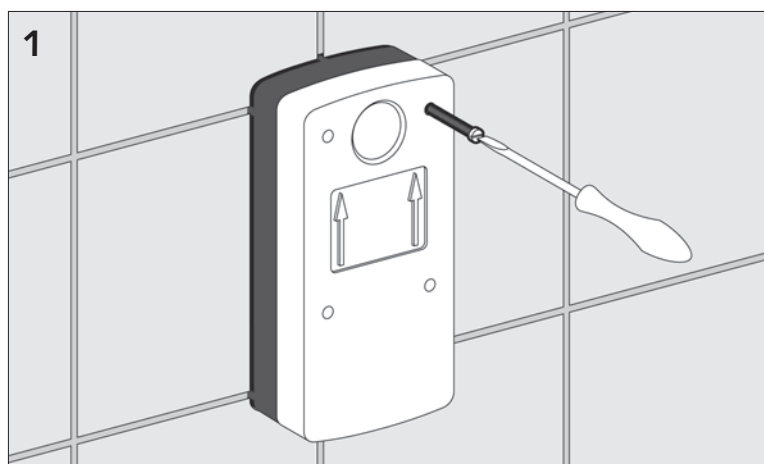

- (PT)** • Remover a tampa de protecção.
- (IT)** • Rimuovere il coperchio.
- (CS)** • Sejm̃ te omítkovou krytku.
- (PL)** • Usunąć pokrywę ochronną.
- (HU)** • Vegye le a vakoló fedelet.
- (PT)** • Cortar a Masterbox de forma alinhada com a tijoleira.
- (IT)** • Tagliare la Masterbox a livello delle piastrelle.
- (CS)** • Odříz̃ñte hranu masterboxu na úrovni obkladu.
- (PL)** • Przyciąć Masterbox na równi z płytkami.
- (HU)** • Vágja le a Masterboxot a csempe síkjáig.

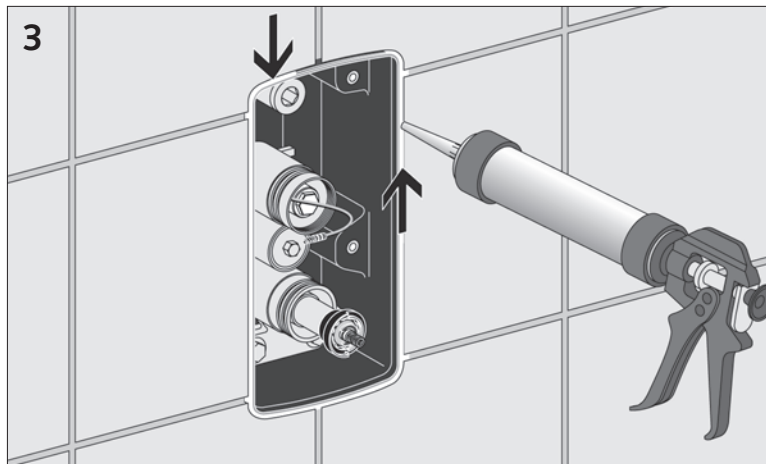

- (PT) • Tomar a junta de forma permanentemente elástica.
- (IT) • Sigillare le fughe con silicone ad elasticità permanente.
- (CS) • Vyplňte spáru trvale pružným tmelem.
- (PL) • Zafugować trwale elastyczną fugą.
- (HU) • Tömítse a fugákat rugalmas tömítőanyaggal.

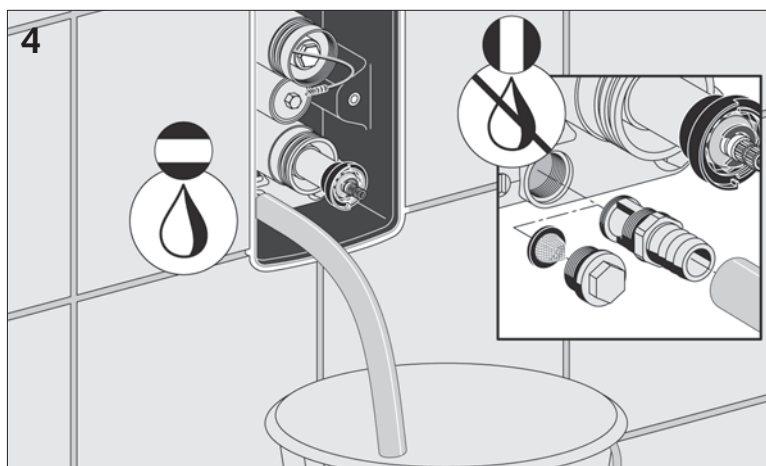

- (PT) • Enxaguar segundo DIN 1988 com bocal de enxaguamento (volume de fornecimento). Voltar a abrir o pré-bloqueio após o enxaguamento.
- (IT) • Lavare le tubature con il bocchettone (fornito) secondo la norma DIN 1988. Dopo il lavaggio, aprire nuovamente il rubinetto di arresto.
- (CS) • Propláchněte důkladně potrubí proplachovací zátkou (součástí balení). Po propláchnutí opět otevřete předuzávěr.
- (PL) • Przepłukać przewody zgodnie z DIN 1988 wykorzystując króciec do przepłukiwania (w zestawie). Po zakończeniu płukania otworzyć ponownie zawór odcinający.
- (HU) • Öblítse át a vezetéket az öblítőcsonk (kiszereles része) segítségével a DIN 1988 szabványnak megfelelően. Az átöblítés után nyissa meg újra az előelzáró szelepet.

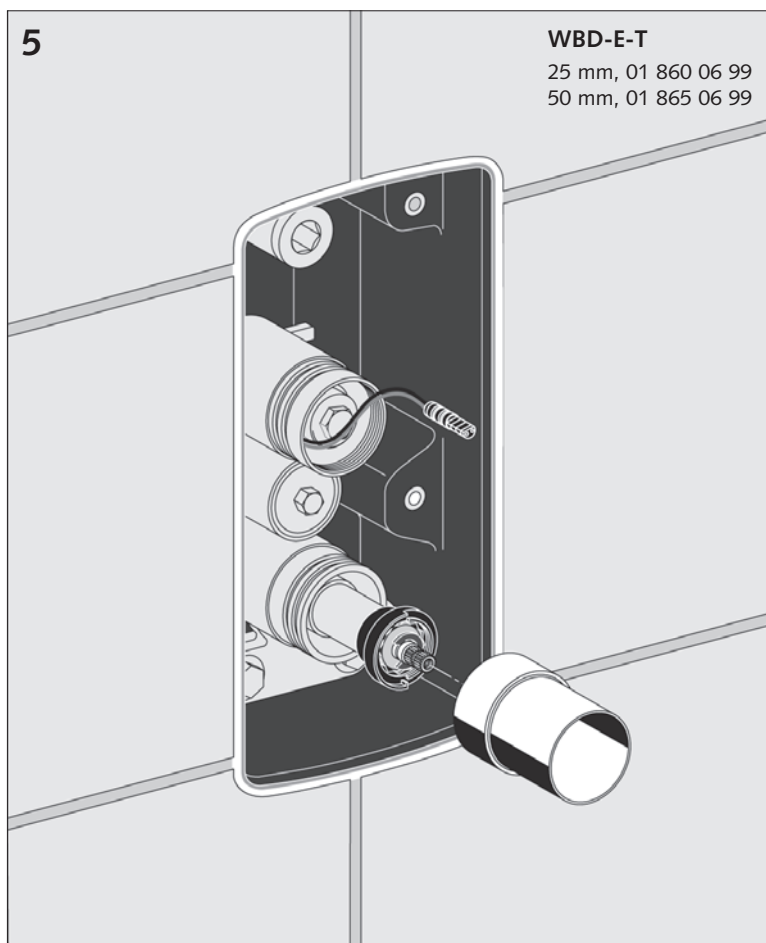

- (PT) • Encaixar o casquilho. Verificar o comprimento e colocar o cartucho de extensão, se for preciso.
- (IT) • Spingere la boccola. Controllare la lunghezza e se necessario, inserire la cartuccia prolunga.
- (CS) • Nasadit objímku. Ověřit délku a p°ip. použít prodlužovací kartuši.
- (PL) • Nasunąć tuleję. Sprawdzić długość i ew. zastosować wkład przedłużający.
- (HU) • Tegye a helyére a takaróhüvelyt. Ellenőrizze a hüvely hosszát, adott esetben építsen be egy hosszabítókartust.

6 a

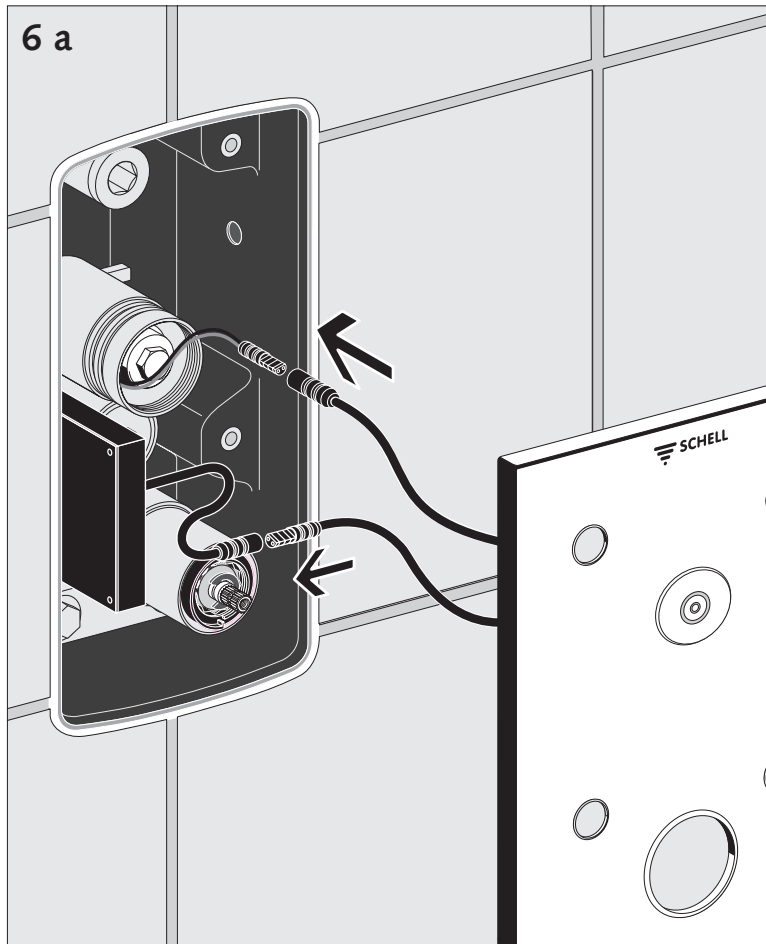

- (PT) • Conectar o módulo sistema electrónico CVD-Touch.
Modelo da bateria.
- (IT) • Collegare il modulo elettronica CVD-Touch.
Modello a batteria.
- (CS) • Připojte dotyková elektronika CVD.
Provedení na baterie.
- (PL) • Podłączyć elektronika CVD-Touch.
Wersja z baterią.
- (HU) • Csatlakoztassa a CVD érintő elektronika.
Dlemes kivitelt.

6 b

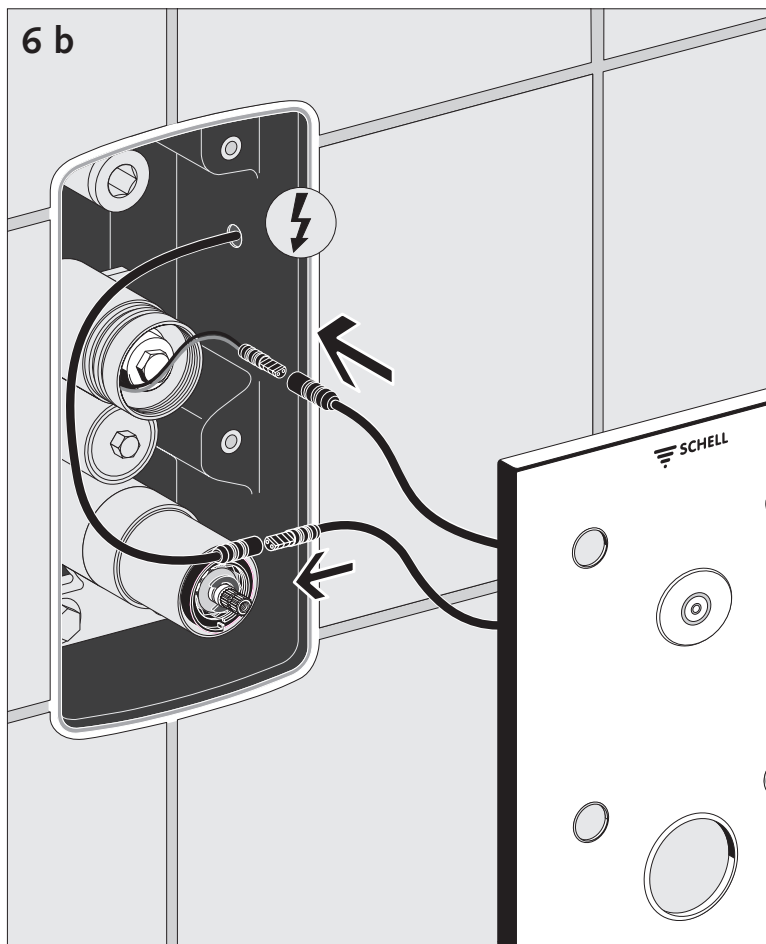

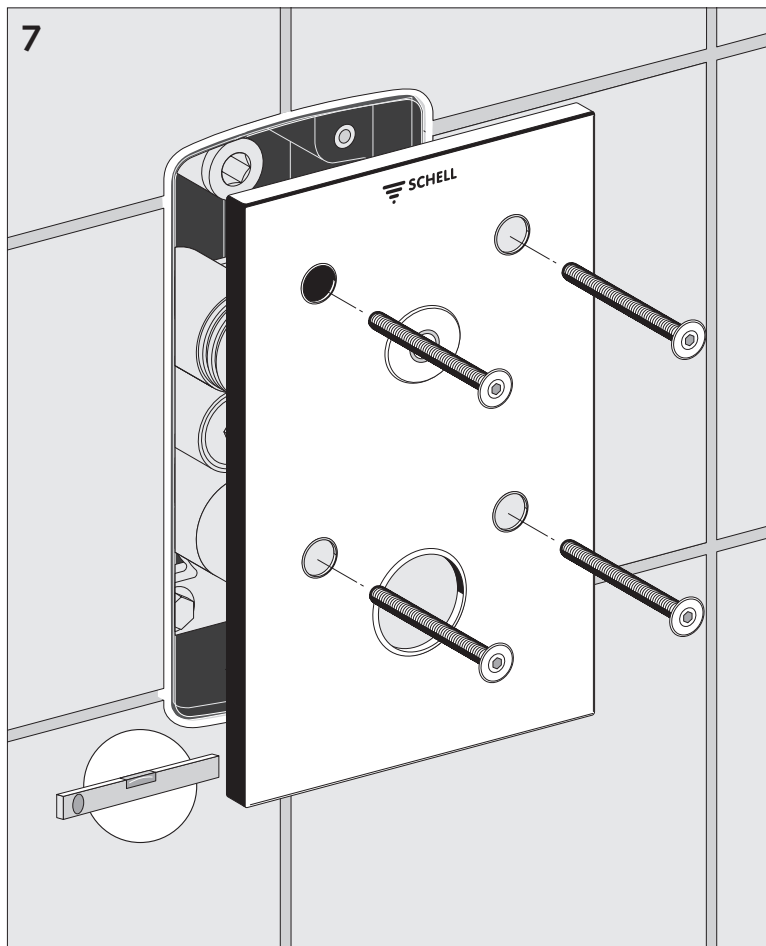

- (PT) • Conectar o módulo sistema electrónico CVD-Touch.
Alimentação da rede.
Montar as fontes de alimentação (montagem externa) e os cabos de sensores apenas com autorização da SCHELL.
- (IT) • Collegare il modulo elettronica CVD-Touch.
Alimentazione di rete.
Montare solo alimentatori (montaggio esterno) e cavi sensore con autorizzazione SCHELL.
- (CS) • Připojte dotyková elektronika CVD.
Provední na síť.
Síťové zdroje (externí montáž) a kabely senzorů montujte jen ty dodávané firmou SCHELL.
- (PL) • Podłączyć elektronika CVD-Touch.
Zasilanie sieciowe.
Montować wyłącznie zasilacze (zewnętrzny montaż) i kable czujników dopuszczone przez SCHELL.
- (HU) • Csatlakoztassa a CVD érintő elektronika.
Hálózati egység.
Kizárólag a SCHELL által engedélyezett hálózati egységet (külső szerelés) és érzékelőkábelt szabad beszerezni.

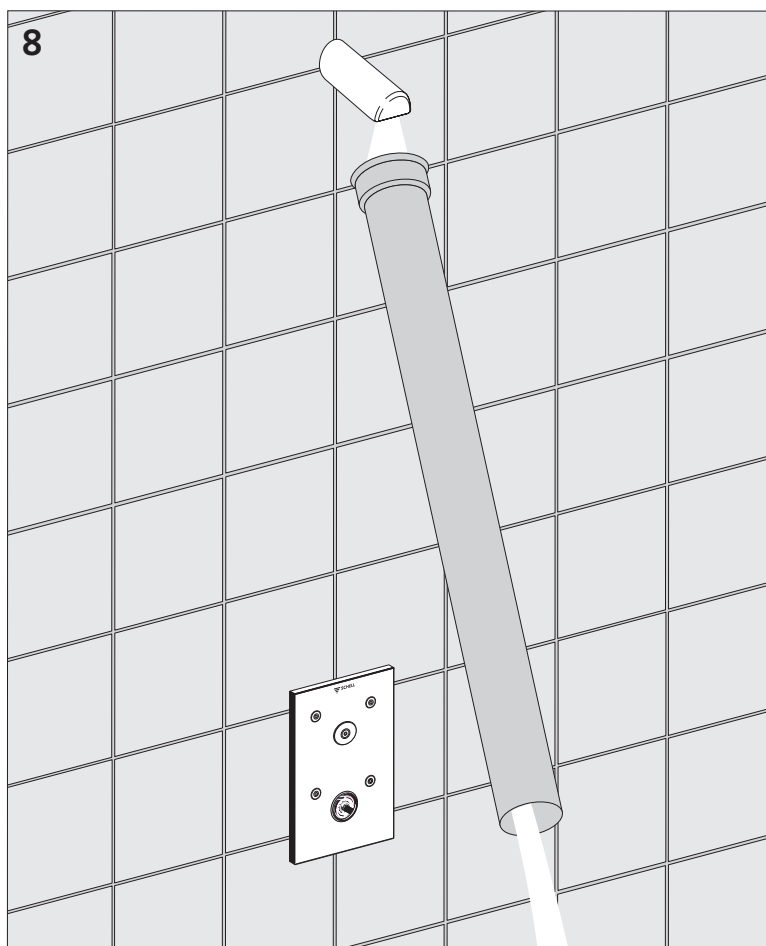

- (PT)** • **Ajuste do tempo de funcionamento:**
 Definições de fábrica: Tempo de funcionamento - 20 s,
 Enxaguamento de estagnação – Desl
 Event. ajustar o tempo de funcionamento, ver página 24
- (IT)** • **Regolazione del tempo di erogazione:**
 Impostazione di fabbrica: Tempo di erogazione 20 s,
 Lavaggio antiristagno - Off
 Se necessario, regolare il tempo di erogazione, vedi pag. 24
- (CS)** • **Nastavení doby chodu:**
 Nastavení z výrobního závodu: Doba chodu - 20 s,
 Proplach usazené vody - vypnuto
 Příp. nastavení doby chodu viz strana 24
- (PL)** • **Ustawienie czasu wypływu:**
 Ustawienie fabryczne: Czas wypływu - 20 s,
 Samoczynne spłukiwanie - wył.
 W razie potrzeby ustawić czas wypływu patrz strona 24
- (HU)** • **Működési idő beállítása:**
 Gyári beállítás: Működési idő - 20 mp,
 pangó víz elleni öblítés - ki
 Szükség esetén állítsa be a működési időt, lásd 24. o.

- (PT)** • Fixar a placa frontal com a chave incluída no volume de fornecimento.
- (IT)** • Serrare il frontalino con la chiave fornita.
- (CS)** • Čelní desku dotáhněte dodaným klíčem.
- (PL)** • Płytę czołową przykręcić dołączonym kluczem.
- (HU)** • Rögzítse az előlapot a mellékelt kulccsal.



- 
- (PT)** • Durante a colocação em funcionamento deve-se escoar a água através de uma tubagem de escoamento provisória.
- (IT)** • Al momento della messa in funzione deviare l'acqua corrente con una tubazione di scarico provvisoria.
- (CS)** • Vytékající vodu odvádějte při uvádění do provozu provizorním potrubím.
- (PL)** • Podczas uruchomienia wypływającą wodę odprowadzić przez prowizoryczny przewód odpływowy.
- (HU)** • Az üzembe helyezés során kifolyó vizet egy ideiglenes lefolyóvezetéken keresztül vezesse el.

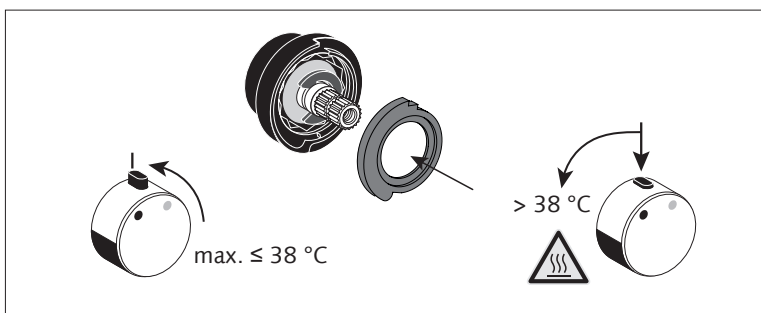
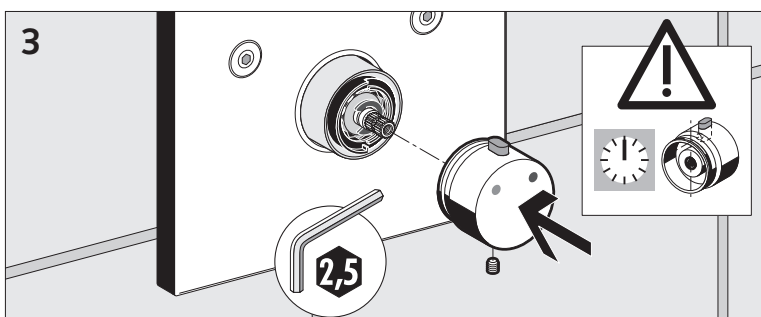
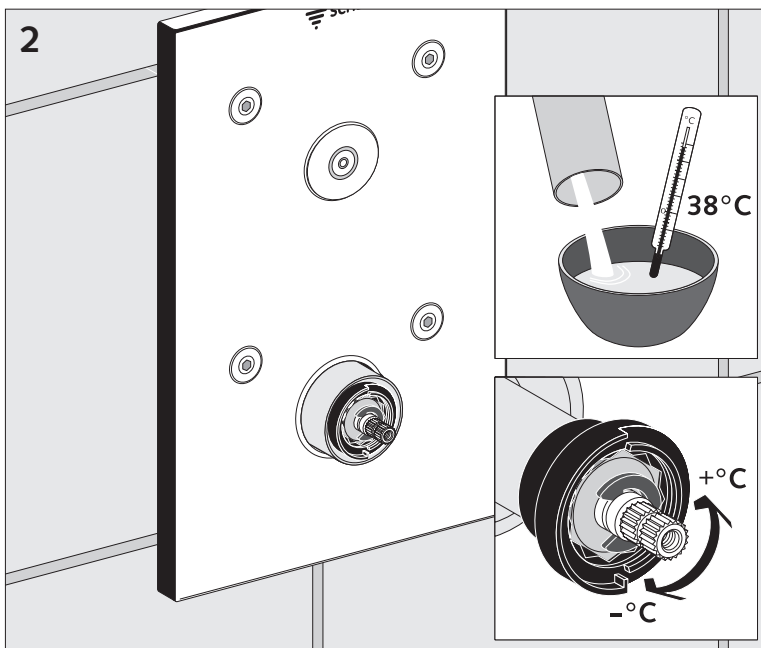
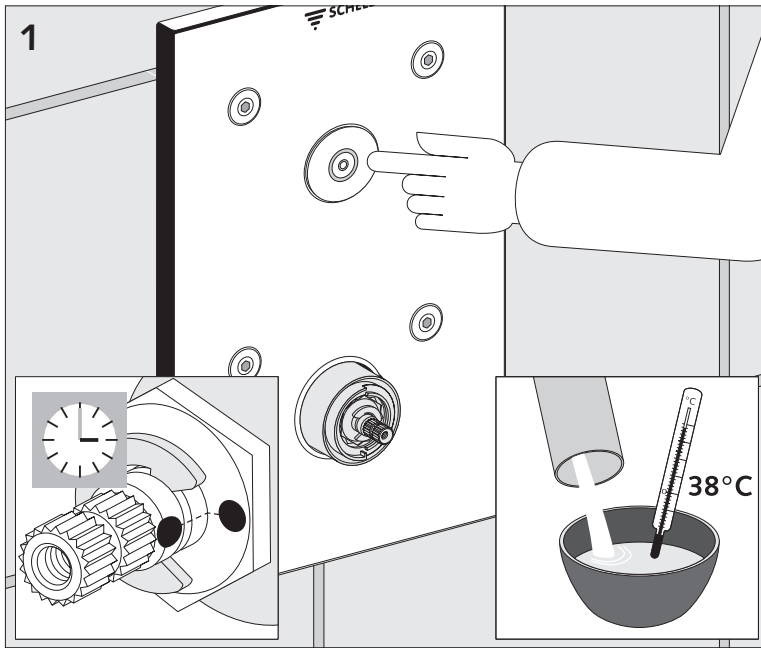

- (PT)** • O termostato está ajustado de fábrica em 38°C. Realizar o ajuste apenas se necessário. Accionar o fluxo de água premindo a tecla electrónico CVD-Touch.
- (IT)** • Il termostato è impostato di fabbrica a 38°C. Eseguire una regolazione solo se necessario. Azionare il flusso d'acqua premendo il tasto elettronica CVD-Touch.
- (CS)** • Termostát je z výroby nastaven na 38 °C. Nastavení provádějte jen v případě potřeby. Proud vody uvolněte stiskem tlačítka dotyková elektronika CVD.
- (PL)** • Termostat jest ustawiony fabrycznie na 38°C. Ustawień dokonywać wyłącznie w razie potrzeby. Przepływ wody uruchomić naciskając przycisk elektronika CVD-Touch.
- (HU)** • A termosztát gyárilag 38°C-ra van beállítva. Csak szükség esetén végezzen további beállításokat. A víz megnyitása a CVD érintő elektronika megnyomásával történik.
- (PT)** • Se não for detectada mais nenhuma subida da temperatura, deve ajustar-se o fuso da temperatura de modo a assegurar uma temperatura constante de 38°C. Deixar o fuso nesta posição.
- (IT)** • Quando non si riscontra più nessun aumento di temperatura, regolare la vite della temperatura sulla retinatura in modo che l'acqua scorra in modo costante a 38°C. Lasciare la vite in questa posizione.
- (CS)** • Pokud již neroste teplota vody, nastavte vřeteno teploty tak, aby tekla voda o konstantní teplotě 38 °C. Nechte vřeteno v této poloze.
- (PL)** • Gdy temperatura się ustabilizuje, trzpień regulacji temperatury ustawić tak, by cały czas leciała woda o temperaturze 38°C. Pozostawić trzpień w tym położeniu.
- (HU)** • Ha további hőmérsékletemelkedés már nem tapasztalható, állítsa be a hőmérsékletorsót a fogazaton oly módon, hogy folyamatosan 38°C-os víz folyjon. Hagyja az orsót ebben a pozícióban.
- (PT)** • Fixar o elemento de comando (acionamento), tendo atenção à posição do botão de pressão, posição 12.00 h!
- (IT)** • Fissare gli elementi di fissaggio osservando la posizione del pulsante, posizione ore 12!
- (CS)** • Upevněte ovládací prvek, přitom dbejte na polohu tlačítka v poloze 12.00 hod!
- (PL)** • Przymocować element obsługowy, wciskana gałka musi być w położeniu na godzinę 12.00!
- (HU)** • Rögzítse a működtetőgombot, közben ügyeljen a nyomógomb megfelelő helyzetére (12 óra)!
- (PT)** • Para prevenir risco de ferimentos, caso necessário, instalar disco de retenção.
- (IT)** • Per evitare il pericolo di scottature, montare se necessario la rondella di arresto.
- (CS)** • Kvůli zabránění nebezpečí popálení, vložte v případě potřeby aretační vložku.
- (PL)** • W celu zapobieżenia poparzeniu, w razie potrzeby zastosować tarczę blokującą.
- (HU)** • A forrázásveszély megelőzése érdekében, szükség esetén hasznáeljön zárólemez.

(PT) Definições de fábrica
 F1 - Tempo de funcionamento 20 s
 F2 - 24h Enxaguamento de estagnação – Desl
 Programar se necessário.

(IT) Impostazione in fabbrica
 F1 - Tempo di erogazione 20 s
 F2 - 24h lavaggio antistagnazione – Off
 Eseguire la programmazione se necessario.

(CS) Nastavení z výrobního závodu
 F1 - Doba chodu 20 s
 F2 - 24h Výplach stagnující vody – Vyp
 Naprogramování provedte v případě potřeby.

(PL) Ustawienie fabryczne
 F1 - Czas włączenia 20 s
 F2 - 24h Samoczynne spłukiwanie - wył.
 W razie potrzeby zaprogramować.

(HU) Gyári beállítás
 F1 - Működési idő 20 mp
 F2 - 24h óránkénti pangó víz elleni öblítés – Ki
 Szükség esetén végezze el a programozást:

(PT) 1. Estabelecer a alimentação eléctrica (fonte de alimentação/ compartimento da bateria)
 LED pisca a vermelho/amarelo -> LED vermelho max. 10s ON (fase a vermelho)
2. Ajuste do tempo de funcionamento 1-10x na fase a vermelho
 Confirmação: LED verde ho pisca x ...
3.1 Enxaguamento de estagnação 24h - ligado ON
3.2 Enxaguamento de estagnação 24h - desligado OFF

(IT) 1. Ripristinare l'alimentazione di tensione (alimentatore/vano batterie)
 LED rosso/giallo lampeggiante -> LED rosso max. 10s ON (fase rossa)
2. Regolazione del tempo di erogazione 1-10x nella fase rossa
 Conferma: LED rosso lampeggiante x ...
3.1 Lavaggio antiristagno 24h - in funzione ON
3.2 Lavaggio antiristagno 24h - spento OFF

(CS) 1. Obnovit zásobení elektrickým proudem (síťový zdroj/ přihrádka na baterii)
 Kontrolní dioda bliká červeně/žlutě -> Kontrolní dioda červeně max. 10s ON (červené fázi)
2. Nastavení doby chodu 1-10x v červené fázi
 Potvrzení: Kontrolní dioda červeně bliká x ...
3.1 Výplach stagnující vody 24h - ON
3.2 Výplach stagnující vody 24h - OFF

(PL) 1. Przywrócić zasilanie (zasilacz/kieszeń baterii)
 LED miga na czerwono/żółto -> LED czerwono max. 10s ON (fazie czerwonej)
2. Ustawienie czasu włączenia 1-10x w fazie czerwonej
 Potwierdzenie: LED czerwono miga x ...
3.1 Samoczynne spłukiwanie 24h - ON
3.2 Samoczynne spłukiwanie 24h - OFF

(HU) 1. Állítsa helyre az áramellátást (tápegység/elemtartó)
 A piros/sárga LED villog -> A piros LED max. 10s ON (piros fázisban)
2. Működési idő beállítás 1-10x piros fázisban
 Megerősítés: A piros LED villog x ...
3.1 Pangó víz elleni öblítés 24h - Be ON
3.2 Pangó víz elleni öblítés 24h - Ki OFF

(PT) Em caso de interrupção de tensão, o último programa permanece activo.
 Para manter este programa, proceder do seguinte modo:

(IT) In caso di interruzione della corrente elettrica, viene mantenuto l'ultimo programma.
 Per restare su questo programma, procedere come segue:

(CS) V případě přerušení dodávky proudu zůstává zachován poslední program.
 Pokud si přejete program ponechat, postupujte následovně:

(PL) W przypadku przerwy w zasilaniu zostaje zapamiętany ostatni program.
 Aby zachować ten program, należy postępować w poniższy sposób:

(HU) Áramszünet esetén az utolsó program megmarad.
 Ennek a programnak a betartásához a következőképpen kell eljárni:

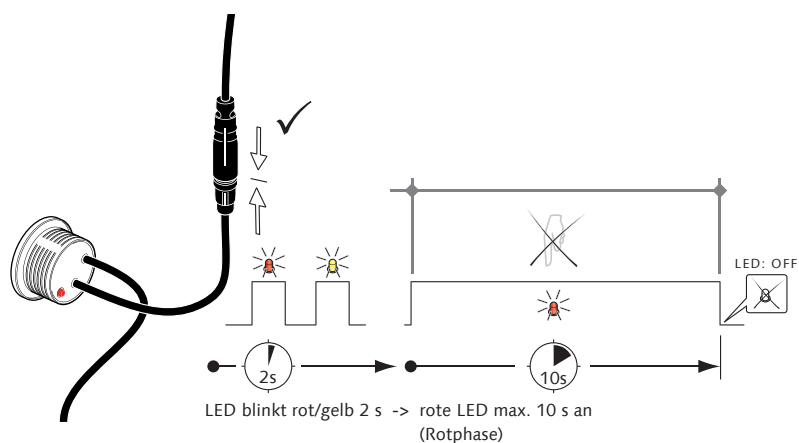

(PT) LED pisca a vermelho/amarelo -> LED vermelho max. 10s ON (fase a vermelho)

(IT) LED rosso/giallo lampeggiante -> LED rosso max. 10s ON (fase rossa)

(CS) Kontrolní dioda bliká červeně/žlutě -> Kontrolní dioda červeně max. 10s ON (červené fázi)

(PL) LED miga na czerwono/żółto -> LED czerwono max. 10s ON (fazie czerwonej)

(HU) A piros/sárga LED villog -> A piros LED max. 10s ON (piros fázisban)

1. Spannungsversorgung herstellen
(Netzteil/Batteriefach)

2. Laufzeiteinstellung: 1 - 10 x drücken in der Rotphase

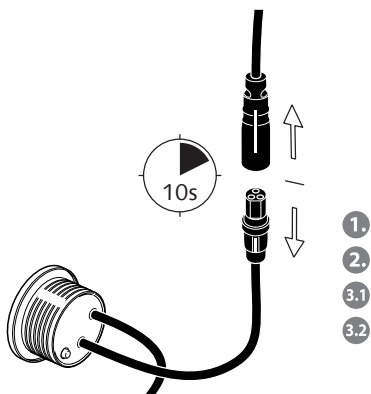
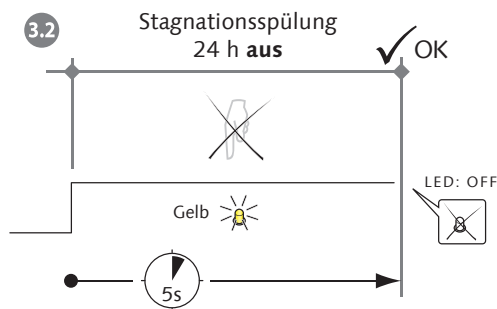
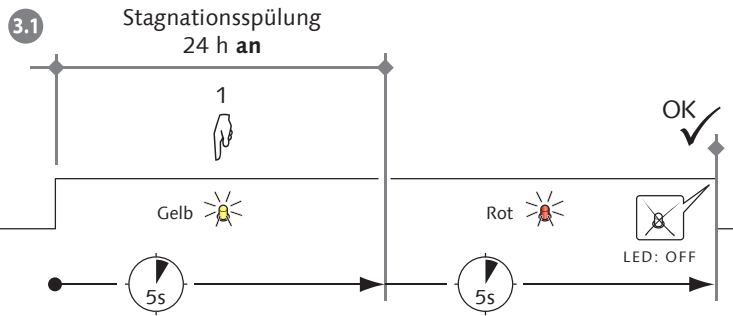
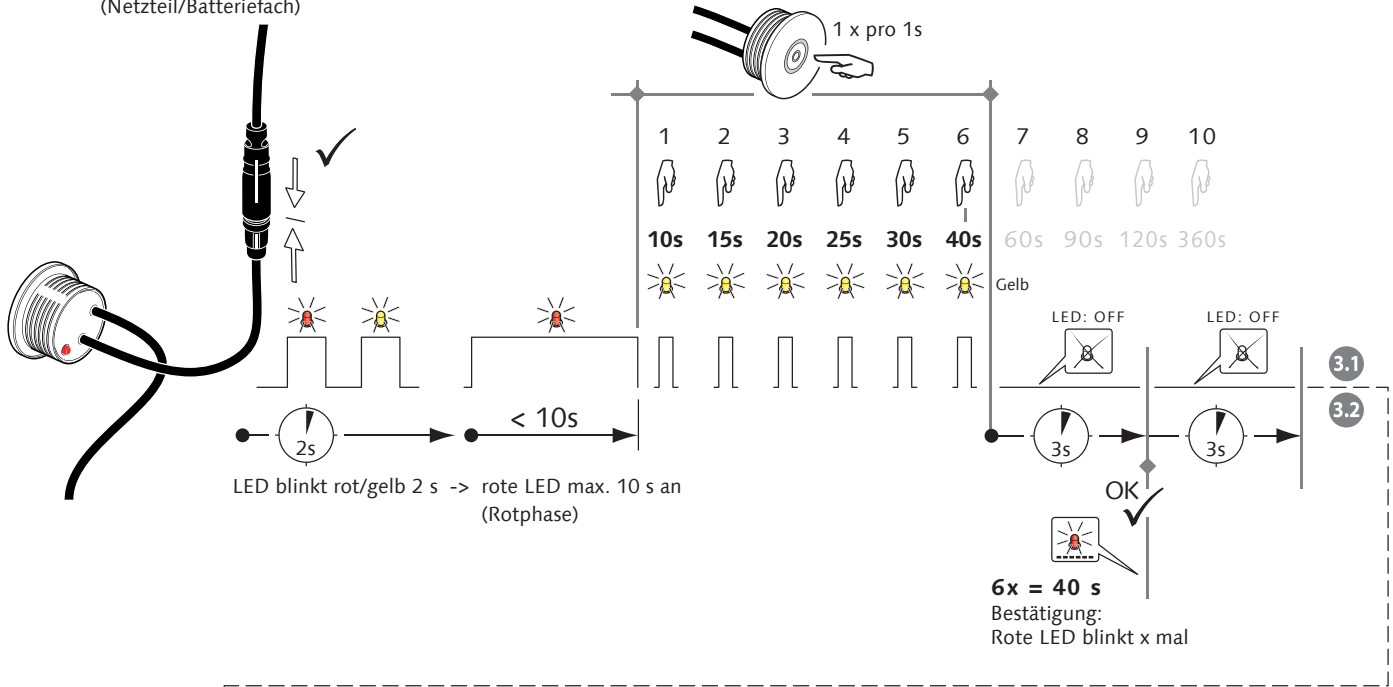

- PT** **Modo de programação renovado**
Interromper a alimentação eléctrica durante 10 s.
- IT** **Ulteriore modo di programmazione**
Interrompere l'alimentazione di tensione per 10 s.
- CS** **Nový programovací režim**
Přerušte napájení proudu na 10 s.
- PL** **Ponowne uruchomienie trybu programowania**
Przerwać zasilanie na 10 sekund.
- HU** **Újraprogramozás**
Szakítsa meg az áramellátást 10 másodpercre.

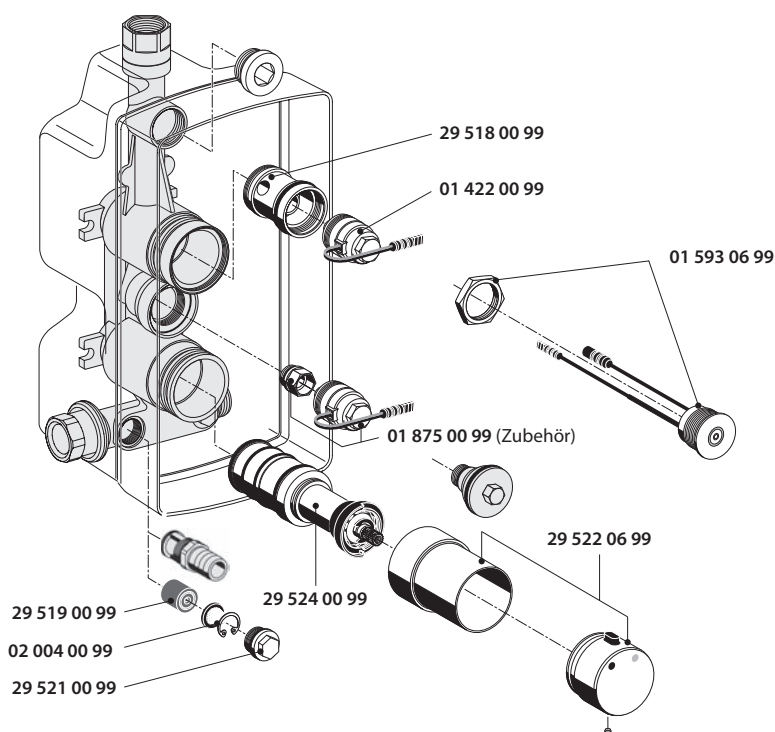

Acessórios / Accessori / Příslušenství / Akcesoria / Tartozékok

		(PT)	(IT)	(CS)	(PL)	(HU)
	# 01 315 00 99	Reboco - fonte de alimentação	Alimentatore da incasso	Síťový zdroj pod omítkou	Zasilacz podtynkowy	Falba építhető tápegység
	# 01 582 00 99	Guias de cobertura - fonte de alimentação CVD electrónica de toque	Alimentatore per guida DIN elettronica touch CVD	Síťový zdroj dotykové elektroniky CVD na montážních lištách	Zasilacz szynowy elektroniki dotykowej CVD	Kalapsínes tápegység CVD érintőelektronikával
	# 01 583 00 99	Caixa de distribuição eléctrica com fonte de alimentação	Cassetta di distribuzione con alimentatore	Elektrická skříň rozvaděče se síťovým zdrojem	Elektryczna skrzynka rozdzielcza z zasilaczem	Elektromos elosztódoboz tápegységgel
	# 01 557 00 99	Compartimento da bateria	Vano batterie	Příhrádka na baterii	Kieszeń baterii	Elemtartó
	# 01 570 00 99 # 01 571 00 99	Cabo de ligação Comprimento 5 m Comprimento 10 m	Cavo di collegamento Lunghezza cavo 5 m Lunghezza cavo 10 m	Přípojný kabel Délka kabelu 5 m Délka kabelu 10 m	Przewód podłączeniowy Przewód 5 m Przewód 10 m	Csatlakozókábel Kábelhossz 5 m Kábelhossz 10 m
		Apenas armaduras com válvula solenóide "Desinfecção térmica"	Solo raccordo con valvola elettromagnetica "Disinfezione termica"	Pouze armatura s magnetickým ventilem „Termická dezinfekce“	Tylko armatura z zaworem elektromagnetycznym „Dezynfekcja termiczna“	Csak „termikus fertőtlenítés“ mágnesszeleppel rendelkező szerelvény
	# 01 566 00 99	Reboco - fonte de alimentação	Alimentatore da incasso	Síťový zdroj pod omítkou	Zasilacz podtynkowy	Falba építhető tápegység
	# 01 490 00 99	Fonte de alimentação	Alimentatore	Síťový zdroj	Zasilacz	Tápegység
	# 01 537 00 99	Caixa de distribuição eléctrica	Scatola di distribuzione elettrica	Elektrická rozvodná skříň	Elektryczna skrzynka rozdzielcza	Villamos elosztódoboz
	# 01 538 00 99	Interruptor de chave com desinfecção térmica	Interruttore a chiave con disinfezione termica	Klíčový spínač s termickou dezinfekcí	Przełącznik kluczykowy dezynfekcji termicznej	Kulcsos kapcsoló termikus fertőtlenítéssel

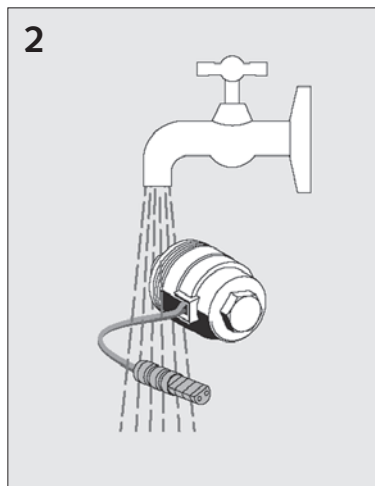
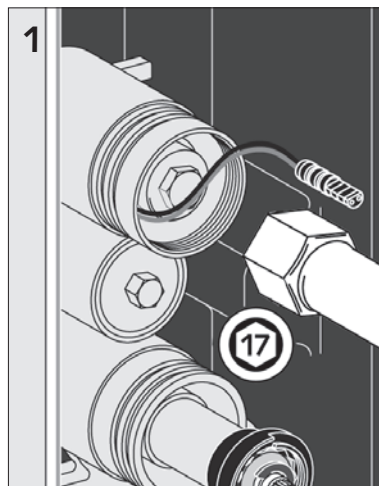

(P)

Avaria	Medida	Página	Figura
Nenhuma água	Válvula magnética com defeito (01 422 00 99)	26/27	1
	Alimentação elétrica: - Bateria vazio - substituir - Fonte de alimentação - Fusível. Observar a polaridade nos terminais e fichas	21	6a
	Válvula anti-retorno de fluxo (RV) defeituoso - substituir	21	6b
	Pré-bloqueio fechado	26	1
		20	4
Caudal de água insuficiente	Limpar filtro (29 520 00 99)	26	1
	Limpar válvula magnética (01 422 00 99)	26/27	1/2
	Válvula anti-retorno de fluxo (RV) defeituoso - substituir	26	1

(I)

Anomalia	Measure / cause	Page	Figure
Nessun'acqua	Valvola elettromagnetica difettosa (01 422 00 99)	26/27	1
	Alimentazione elettrica: - Batteria scarica - Sostituire - Alimentatore - Fusibile. Rispettare la corretta polarità dei morsetti/connettori.	21	6a
	Valvola di non ritorno (RV) difettosa - Sostituire	21	6b
	Rubinetto di arresto chiuso	26	1
		20	4
Getto d'acqua insufficiente	Pulire il filtro (29 520 00 99)	26	1
	Pulire la valvola elettromagnetica (01 422 00 99)	26,/27	1/2
	Valvola di non ritorno (RV) difettosa - Sostituire	26	1

(PL)

Usterka	Porada / Przyczyna	Strona	Rysunek
Brak wody	Uszkodzony zawór elektromagnetyczny (01 422 00 99)	26/27	1
	Zasilanie: - bateria wyexteroba - wymienić - Zasilacz - Bezpiecznik Przestrzegać polaryzacji zacisków i wtyczek.	21	6a
	Zawór zwrotny (RV) uszkodzony - wymienić	21	6b
	Zamknięty zawór odcinający	26	1
		20	4
Zbyt słabe ciśnienie wody	Wyczyścić filtr (29 520 00 99)	26	1
	Wyczyścić zawór elektromagnetyczny (01 422 00 99)	26/27	1/2
	Zawór zwrotny (RV) uszkodzony - wymienić	26	1

b



Porucha	Opatření / příčina	Strana	Vyobrazení
Voda neteče	Magnetický ventil vadný (01 422 00 99)	26/27	1
	Zdroj napětí: - Bbaterie prázdná - vyměnit - Síťový zdroj - Pojistka. Dbejte na umístění pólů na svorkách a zástrčkách.	21	6a
	Blokování zpětného toku (RV) závada - vyměnit	19	6b
	Předuzávěr zavřený	26	1
		20	4
Nedostatečný proud vody	Vyčištění filtru (29 520 00 99)	26	1
	Vyčištění magnetického ventilu (01 422 00 99)	26/27	1/2
	Blokování zpětného toku (RV) závada - vyměnit	26	1

(HU)

Zavar	Intézkedés / ok	Oldal	Ábra
Nincs víz	elromlott a mágnesszelep (01 422 00 99)	26/27	1
	Feszültségellátás: - Elem lemerült - csere - Tápegység - biztosíték. Ügyeljen a kápcok és a dugók polaritására.	21	6a
	Visszafolyásgátló (RV) hiba - csere	19	6b
	zárva van az elzárócsap	26	1
		20	4
Nem elegendő vízmennyiség	Tisztítsa meg a szűrőt (29 520 00 99)	26	1
	Tisztítsa meg a mágnesszelepet (01 422 00 99)	26/27	1/2
	Visszafolyásgátló (RV) hiba - csere	26	1

- PT** Todas as misturadoras eletrônicas SCHELL podem ser também ajustadas através de um Smartphone ou Tablet. Com o módulo SCHELL SSC Bluetooth® e a aplicação gratuita desenvolvida pela SCHELL para iOS e Android, estão disponíveis as funções seguintes:
- Parametrização de uma misturadora** (o módulo Bluetooth® é, de seguida, desmontado)
- Introdução dos parâmetros das misturadoras
 - Memorização de ajustes
 - Transferência de ajustes para outras misturadoras
 - Função de atualização
- Instalação permanente** do módulo Bluetooth® por misturadora (não é possível em todos os modelos)
- Parametrização (como anteriormente)
 - Planos de descarga semanais
 - Protocolização
- N.º de artigo do módulo Bluetooth®: 00 916 00 99
- IT** Tutta la rubinetteria elettronica SCHELL può essere regolata tramite smartphone o tablet. Con il modulo eSCHELL SSC Bluetooth® e l'app gratuita per iOS e Android, sviluppata da SCHELL, sono disponibili le seguenti funzioni:
- Parametrizzazione di un rubinetto** (il modulo Bluetooth® viene successivamente smontato)
- Inserimento dei parametri del rubinetto
 - Salvataggio delle impostazioni
 - Trasmissione delle impostazioni ad altri rubinetti
 - Funzioni di aggiornamento
- Installazione permanente** del modulo Bluetooth® per ogni rubinetto (non possibile in tutti i modelli)
- Parametrizzazione (come prima)
 - Programmi settimanali di risciacquo
 - Verbalizzazione
- Codice articolo modulo®Bluetooth: 00 916 00 99
- CS** Všechny elektronické armatury SCHELL je možné nastavit také pomocí chytrého telefonu nebo tabletu. Pomocí modulu eSCHELL SSC Bluetooth® a bezplatné aplikace od společnosti SCHELL pro iOS a Android máte k dispozici následující funkce:
- Nastavení parametrů armatury** (Modul Bluetooth® bude následně odmontován)
- Zadání parametrů armatury
 - Uložení nastavení do paměti
 - Přenos nastavení na jiné armatury
 - Funkce aktualizace
- Trvalá instalace** modulu Bluetooth® na každou armaturu (není možné u všech modelů)
- Nastavení parametrů (jako výše)
 - Plány na týdenní vyplachování
 - Vytváření protokolů
- Číslo artiklu modulu Bluetooth®: 00 916 00 99
- PL** Armaturę SCHELL można skonfigurować również przy użyciu smartfona lub tabletu. Dzięki modułowi eSCHELL SSC Bluetooth® i opracowanej przez SCHELL bezpłatnej aplikacji na systemy iOS i Android dostępne są następujące funkcje:
- Ustawienie parametrów**(moduł Bluetooth® następnie się demontuje)
- Wprowadzenie parametrów armatury
 - Zapis ustawień
 - Skopiowanie ustawień do pozostałej armatury
 - Funkcja aktualizacji
- Instalacja na stałe** modułu Bluetooth® w armaturze (możliwa nie we wszystkich modelach)
- Ustawienie parametrów (jak wyżej)
 - Tygodniowe harmonogramy spłukiwania
 - Protokolowanie
- Numer katalogowy modułu Bluetooth®: 00 916 00 99
- HU** Minden elektronikus SCHELL csaptelep beállítható okostelefonról vagy tabletről. Az eSCHELL SSC Bluetooth®-modullal és a SCHELL által fejlesztett, ingyenes iOS-es és androidos applikációval a következő funkciók állnak rendelkezésre:
- Csaptelep paraméterezése** (utána a Bluetooth®-modult le kell szerelni)
- Csaptelep paramétereinek beállítása
 - Beállítások mentése
 - Beállítások alkalmazása más csaptelepekre
 - Frissítési funkció
- A Bluetooth®-modul tartós felszerelése** a csaptelepre (nem minden modellnél lehetséges)
- Paraméterezés (mint fent)
 - Heti öblítési tervek
 - Naplózás
- A Bluetooth®-modul cikkszám: 00 916 00 99

 _____ s

 1/Xh __ h  1/ __ h _____ s 0 (off)



.....
.....
.....
.....









RO

Armături utilizate rar:

Selectați traseul conductelor astfel încât să nu se poată produce apă stagnantă (instalație circulară). Eventual în spatele armăturilor vor fi prevăzute valve de purjare. La utilizarea după pauze mai îndelungate, lăsați apa să curgă mai mult înainte de a o utiliza. (Vezi recomandarea administrației federale a mediului).

Protecția contra legionelelor:

În caz de pericol din cauza concentrației ridicate de legionele armăturile se prevăd cu supapă magnetică # 01 875 00 99 pentru dezinfectarea termică sau se întreprind alte măsuri conform fișei de lucru DVGW W 551. Se acordă deosebită atenție instalațiilor pentru persoanele cu imunitate scăzută.

Indicații la punerea în funcțiune:

Înainte de punerea în funcțiune toate conductele se clătesc în conformitate cu fișa de lucru a ZVSHK, DIN 1988-200 resp. DIN EN 806-4. Fiecare armătură se va supune unei probe de presiune după instalare, proba de presiune se execută pe cât posibil cu aer comprimat.

Armături cu termostat:

ATENȚIE: Temperaturile apei calde după trecerea de bariera de temperatură pot duce la opăriri. În cazul existenței pericolului nerespectării (copii etc.). Introduceți șaiba opritoare, se află la.

Instrucțiuni privind întreținerea:

Conform EN 806-5 RV-urile trebuie supuse anual unui control de funcționare. Funcționarea termostatului trebuie să fie testată la intervale corespunzătoare de către operator. O curățare a filtrelor și o eventuală decalcifiere trebuie realizată conform EN 806-5 (pentru încălzitoarele de apă potabilă), eventual o dată la 2 ani.

Instruirea operatorului:

Instruirea operatorului se execută în conformitate cu VDI 6023.

Furnitura:

CVD sistem electronic touch
Placă frontală
Înveliș alunecător
Buton acționare termostat
Material de fixare
Șaibă opritoare

RU

Редко используемая арматура:

Выбирать скользкую опору трубопровода таким образом, чтобы не могла возникнуть застойная вода (кольцевая установка). При необходимости предусмотреть монтаж промывных клапанов позади арматуры. Слить воду при использовании после длительных перерывов в работе. (смотри рекомендацию Федерального ведомства по охране окружающей среды).

Защита от легионелл:

При опасности возникновения высоких концентраций легионелл предусмотреть выполнение тепловой дезинфекции с помощью электромагнитного клапана № 01 875 00 99 или иные меры в соответствии с рабочим стандартом DVGW W551. Особое внимание при установках для лиц со слабым иммунитетом.

Указания при вводе в эксплуатацию:

Перед вводом в эксплуатацию все трубопроводы необходимо промыть согласно рабочему стандарту ZVSHK, DIN 1988-200 или DIN EN 806-4. Каждая арматура должна подвергаться проверке давлением после монтажа, проверку давлением проводить по возможности сжатым воздухом.

Арматура с термостатом:

ВНИМАНИЕ: Температуры горячей воды после прохода блокировки температуры могут привести к ожогам. При опасности несоблюдения (дети и т.д.). Установить стопорную шайбу, прилагается в комплекте.

Указания по техобслуживанию:

Согласно EN 806-5 клапаны обратного течения должны подвергаться ежегодному функциональному контролю. Функция термостатов должна выполняться оператором через приемлемые интервалы времени. Очистка фильтров и при необходимости удаление накипи должна выполняться при необходимости каждые 2 года, как указано в EN 806-5 (для подогревателей питьевой воды).

Инструктаж оператора:

Проводить инструктаж оператора в соответствии с VDI 6023.

Объем поставки:

Электронные сенсорные CVD-компоненты
Передняя панель
Надвижная втулка
Кнопка включения термостата
Крепежный материал
Стопорная шайба

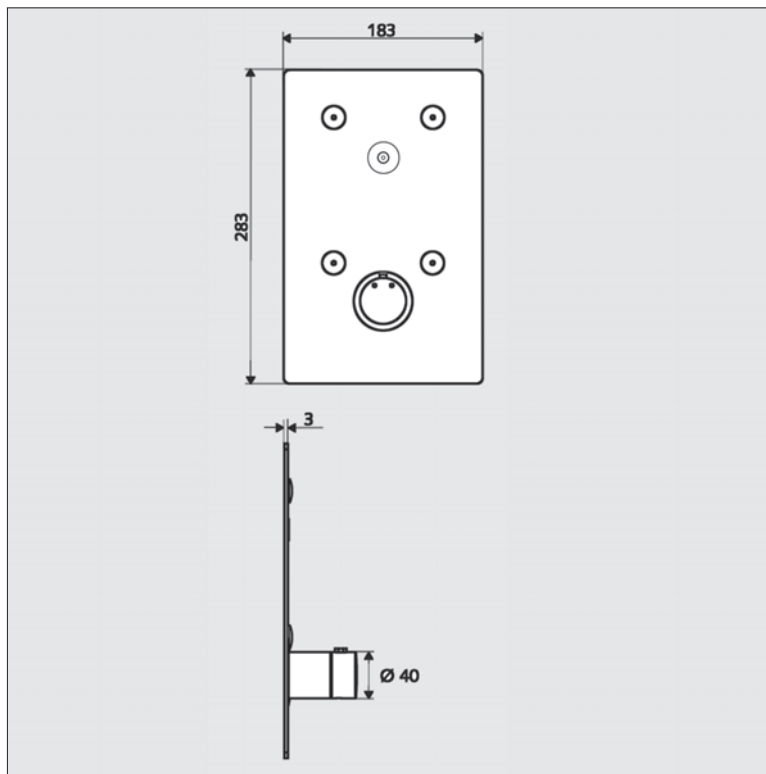

- (RO)** • Dimensiuni pentru setul complet de montaj.
- (RU)** • Размеры для комплекта из сборных деталей.

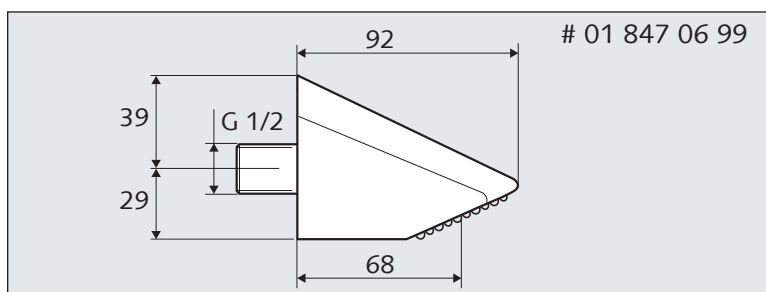

- (RO)** • **Accesorii:**
 Telefon duș COMFORT 13°, # 01 847 06 99
 Telefon duș COMFORT 23°, # 01 845 06 99
 Telefon duș Aerosolarm, # 01 814 06 99

- (RU)** • **Принадлежность:**
 Душевая лейка COMFORT 13°, # 01 847 06 99
 Душевая лейка COMFORT 23°, # 01 845 06 99
 Душевая лейка Aerosolarm, # 01 814 06 99

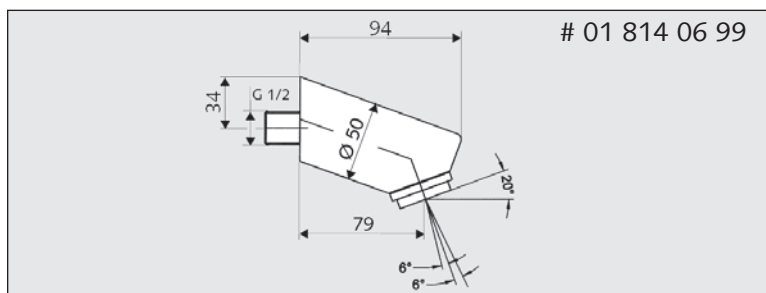
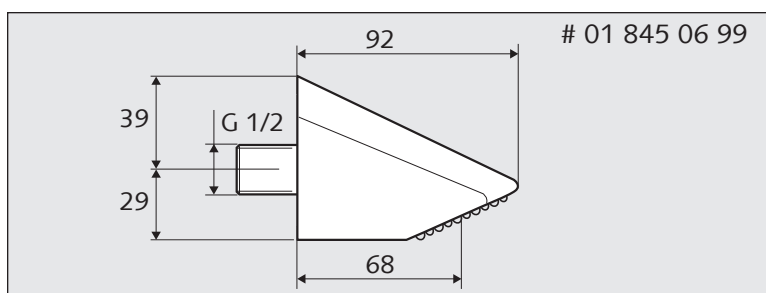

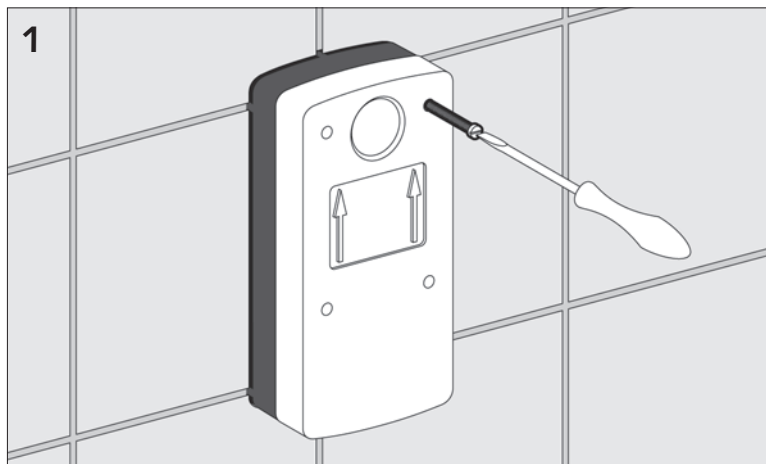

(RO) • Se îndepărtează capacul de mascare.

(RU) • Снять декоративную крышку.

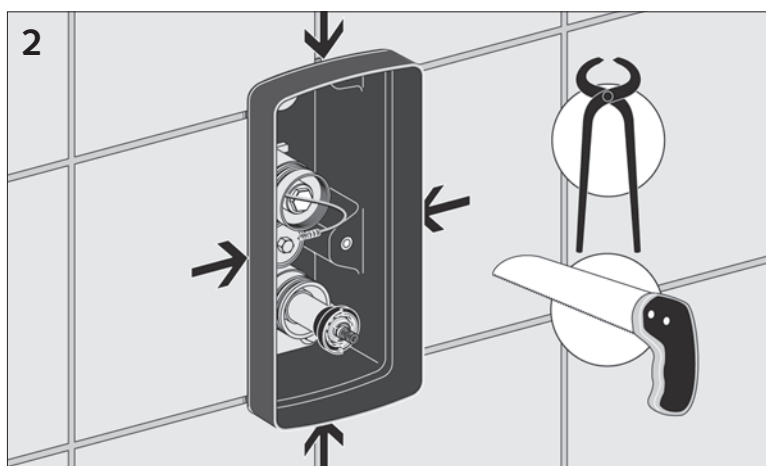

(RO) • Cutia principală se decupează la nivelul faianței.

(RU) • Отсоединить главный блок заподлицо с потоком.

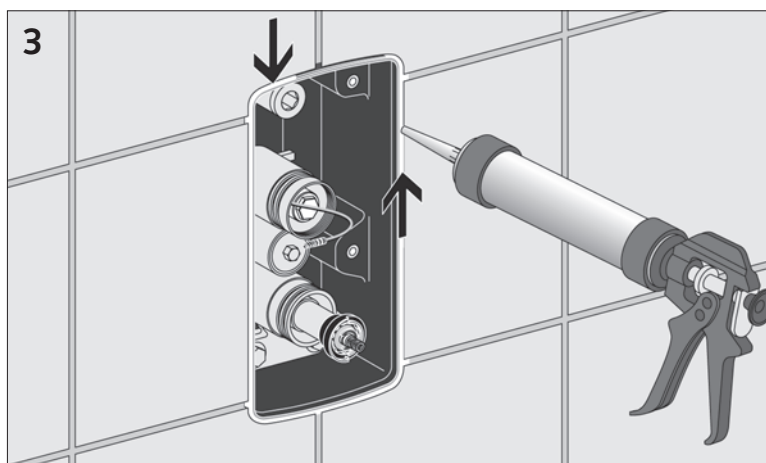

(RO) • Figurile se chituiesc cu material elastic de durată.

(RU) • Заделать швы с сохранением эластичности.

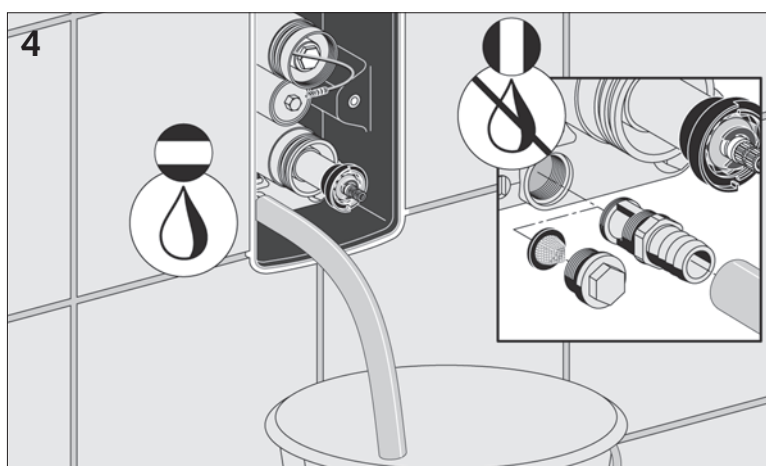

(RO) • Conductele se spală conf. DIN 1988 cu mit tija de spălare (inclusă în pachet). După operațiunea de spălare se reînchide preînchiderea.

(RU) • Промыть трубопроводы согласно DIN 1988 с помощью промывных патрубков (комплект поставки). После промывки снова открыть предустановленную блокировку.

5

WBD-E-T

25 mm, 01 860 06 99
50 mm, 01 865 06 99

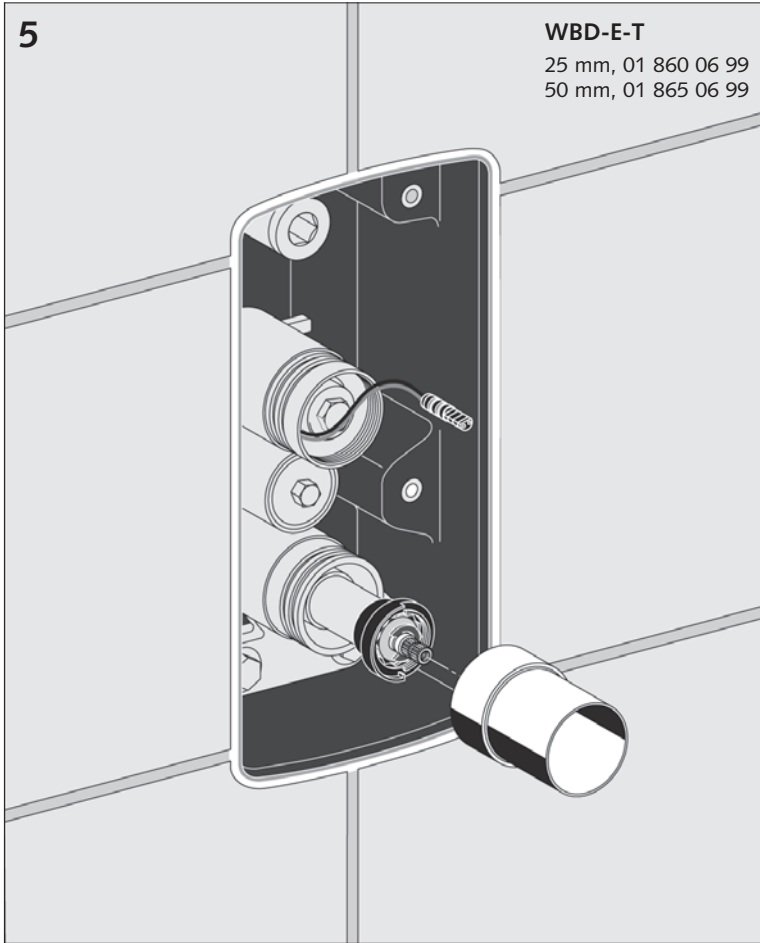

- RO** • Se împinge manșonul.
Se verifică lungimea și, dacă este necesar,
se utilizează cartușul prelungitor.
- RU** • Надеть втулку.
Проверить длину и, при необходимости,
вставить удлинительный патрон.

6 a

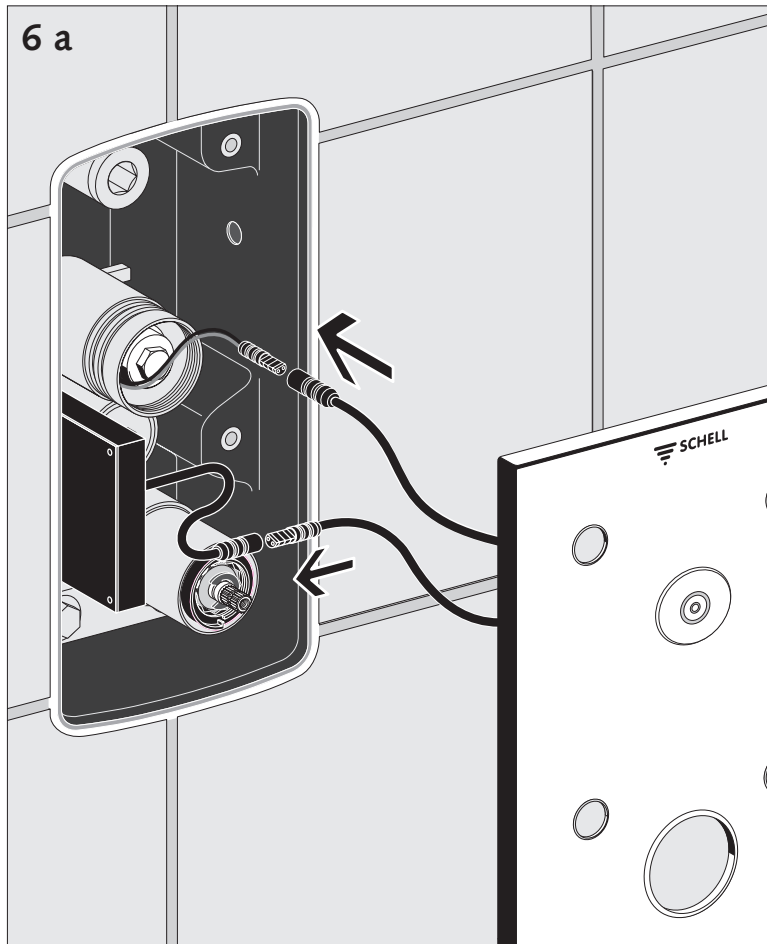

- (RO) • Se conectează modulul CVD sistem electronic touch.
Execuția bateriei.
- (RU) • Подключить Электронные сенсорные CVD-компоненты.
Исполнение аккумуляторной батареи.

6 b

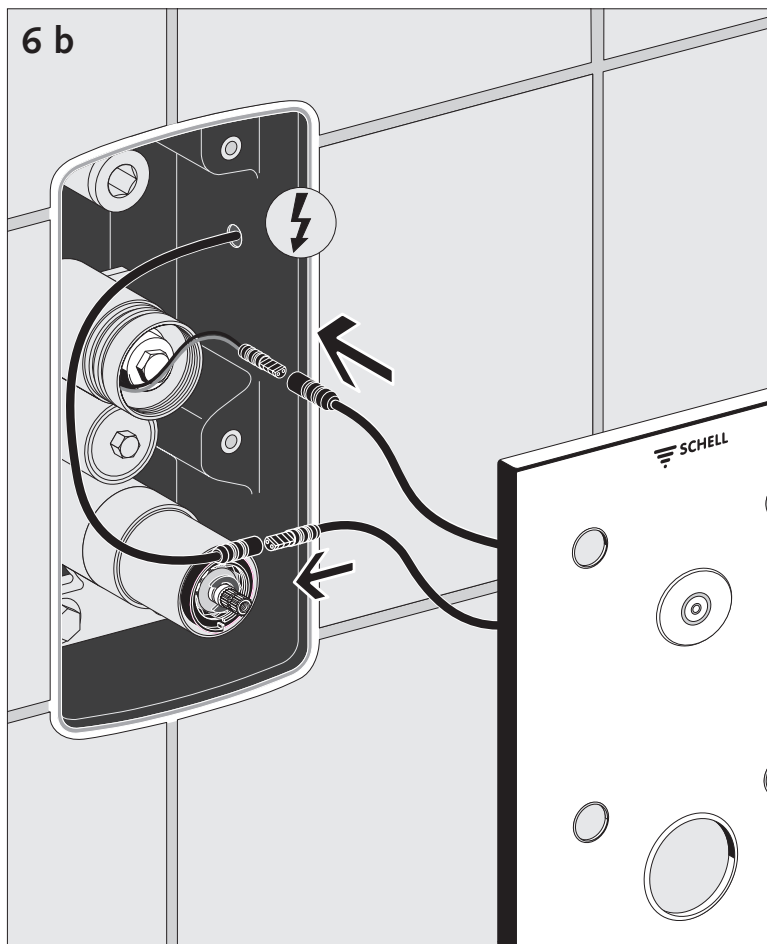

- (RO) • Se conectează modulul CVD sistem electronic touch.
Alimentarea de la rețea.
Elementele de rețea (montaj extern) și cablurile senzorilor se montează numai cu permisiunea SCHELL.
- (RU) • Подключить Электронные сенсорные CVD-компоненты.
Электропитание.
Монтировать сетевые детали (внешний монтаж) и кабель датчика только с разрешения фирмы SCHELL.

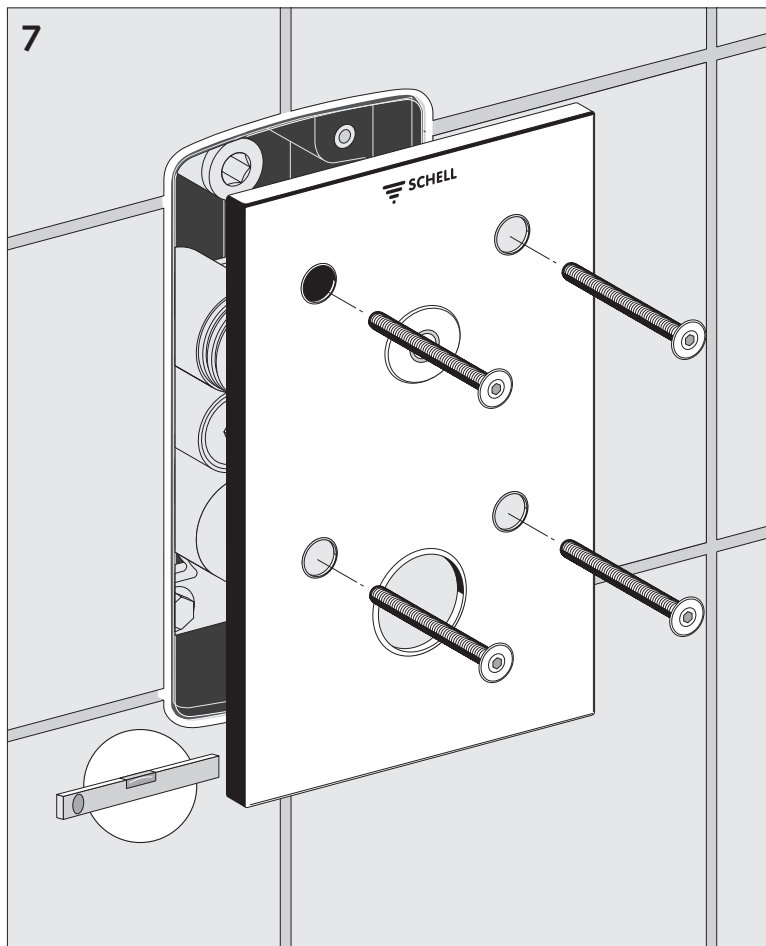

- RO** • **Setarea duratei de funcționare:**
Setare din fabrică: Timp de funcționare - 20 s
Spălare cu oprire – oprită
Eventual se reglează durata de funcționare, vezi pagina 38

- RU** • **Настройка продолжительности работы**
Заводская настройка Продолжительность работы – 20 с, Промывка от застоя – Выкл
При необх. настроить продолжительность работы, см. стр. 38

- RO** • Placa frontală se trage cu cheia inclusă în pachet.

- RU** • Надеть переднюю панель с входящим в комплект поставки ключом.

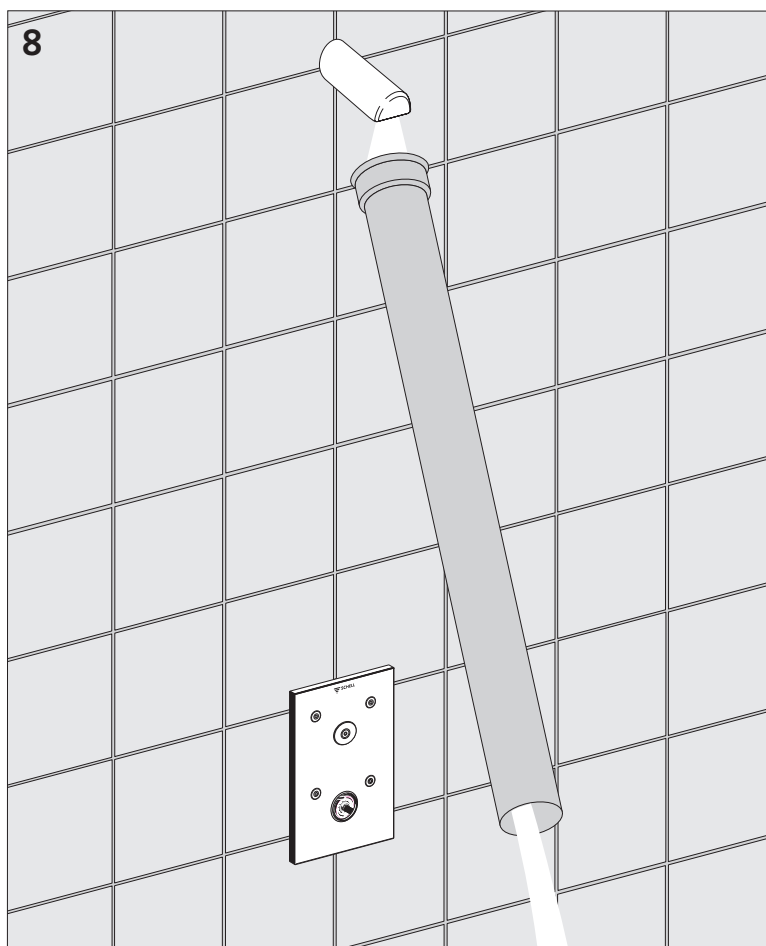

- RO** • La punerea în funcțiune, se îndepărtează apa scursă prin intermediul unei conducte de scurgere provizorii.

- RU** • При вводе в эксплуатацию слить вытекающую воду через временную сточную трубу.

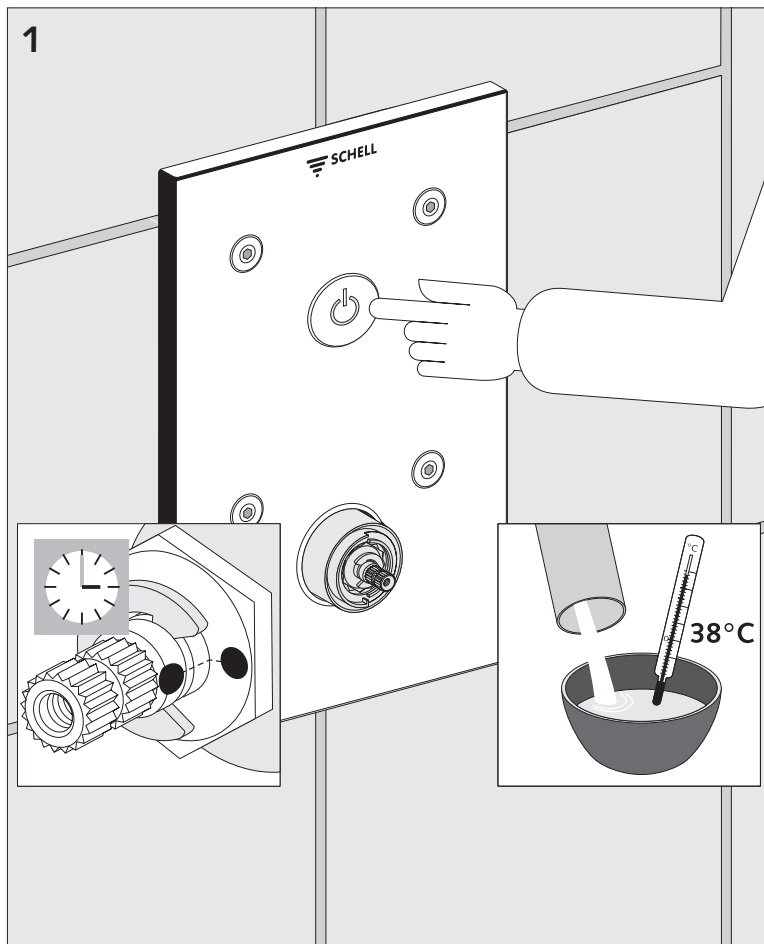

- (RO)** • Termostatul este setat din fabricație la 38°C. Setarea se execută numai dacă este nevoie. Se activează curgerea apei prin declanșarea CVD sistem electronic touch.

- (RU)** • Заводская настройка термостата 38°C. Выполнять настройку только при необходимости. Запустить поток воды нажатием кнопки CVD.

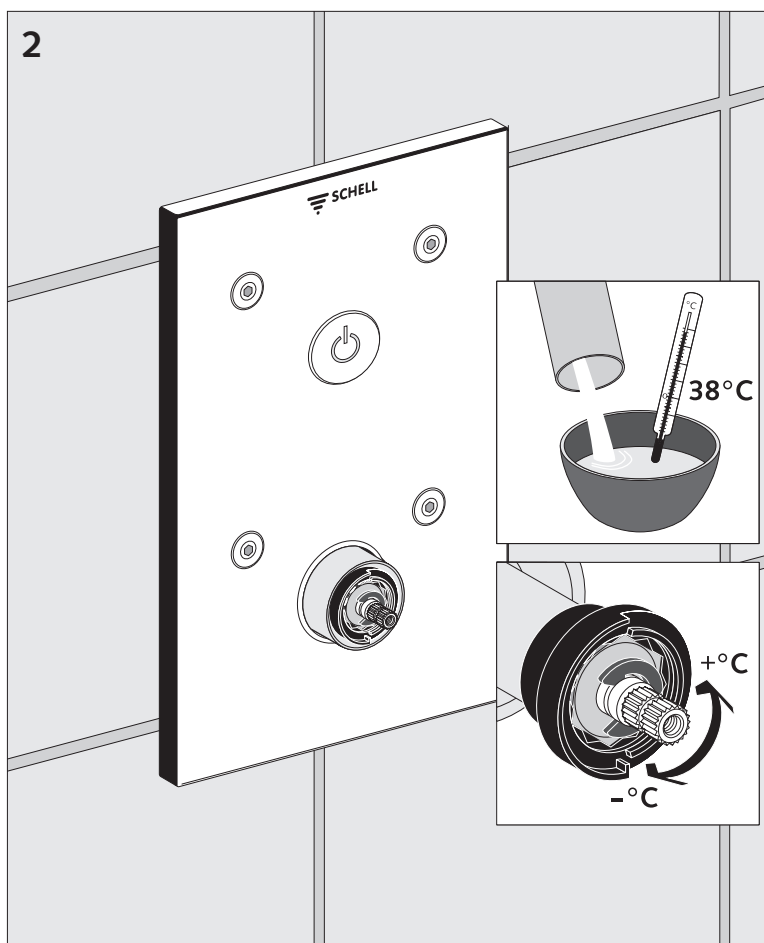

- (RO)** • Când nu se mai poate detecta nici o creștere a temperaturii, tija de temperatură se setează la blocator astfel încât să curgă permanent apă la temperatura 38°C. Tija se lasă în această poziție.

- (RU)** • Если повышение температуры больше не определяется, настроить регулятор температуры на фиксированной шкале таким образом, чтобы температура потока воды постоянно составляла 38°C. Оставить регулятор в этой положении.

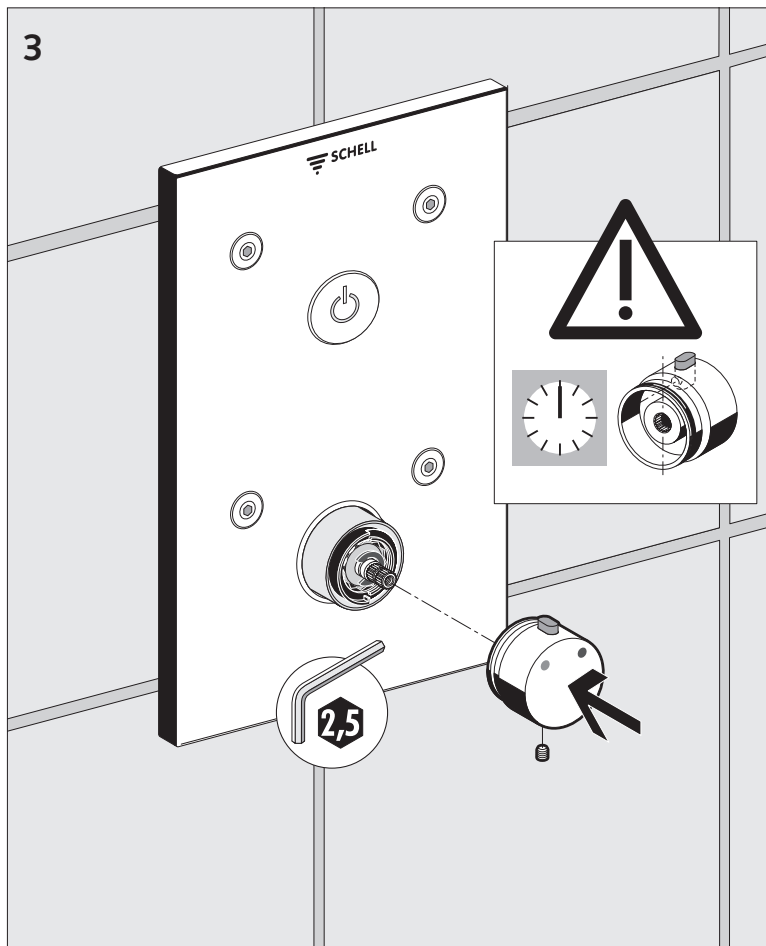

- (RO)** • Se fixează elementul de acționare ținându-se cont de poziția butonului de presiune – conform orei 12.00!
- (RU)** • Закрепить орган управления, при этом обращать внимание на положение нажимной кнопки, положение 12.00 часов!

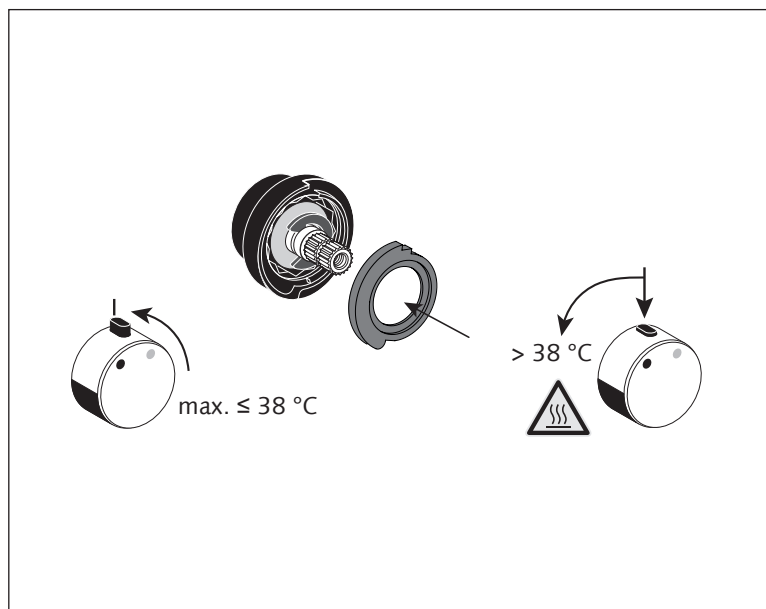

- (RO)** • Pentru a evita pericolul de opărire, se utilizează în caz de necesitate discul opritor.
- (RU)** • Чтобы избежать опасности ошпаривания, следует установить, при необходимости, стопорную шайбу.

RO Setare din fabrică

- Durată de funcționare 20 s
 - 24h spălare cu oprire – oprită
- Se efectuează programarea în funcție de necesități.

RU Заводская настройка

- Продолжительность работы 20 с
 - промывка от застоя по Прошествии 24 ч– Выкл
- При необходимости выполнить программирование.

RO

1. Se realizează alimentarea cu tensiune (bloc de alimentare/ compartimentul bateriei)
LED luminează intermitent roșu/galben -> LED roșu max. 10s ON (faza roșie)
2. Reglarea perioadei de funcționare 1-10x în faza roșie
Confirma e: LED luminează intermitent roșu x ...
- 3.1 Spălare cu oprire – pomită ON
- 3.2 Spălare cu oprire – oprită OFF

RU

1. Подача напряжения питания (Блок питания/Гнездо для батареи) -> Светодиод мигает красным/желтым светом -> Светодиод мигает красным max. 10s ON
2. Настройка продолжительности работы 1-10x в фазе красного света
Подтверждение: Светодиод мигает красным светом x ...
- 3.1 Промывка от застоя - включена ON
- 3.2 Промывка от застоя - выключена OFF

- RO În caz de întrerupere a alimentării cu tensiune, se păstrează ultimul program.
Pentru a menține acest program, procedați după cum urmează:

- RU При прекращении подачи напряжения питания сохраняется последняя программа.
Для того чтобы сохранить эту программу, необходимо действовать следующим образом:

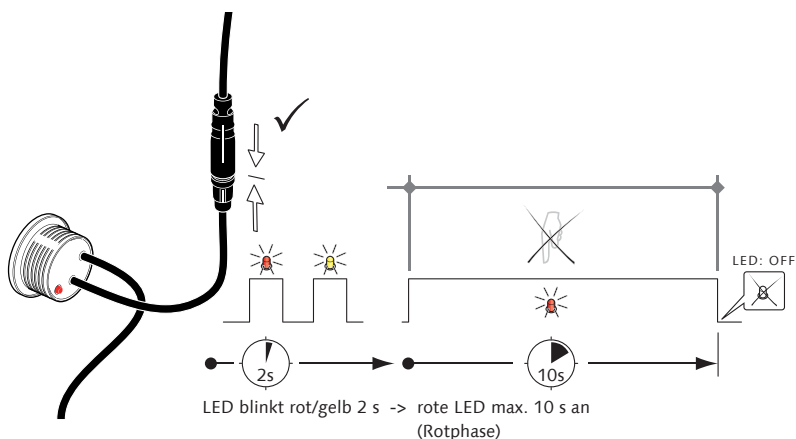

RO

LED luminează intermitent roșu/galben -> LED roșu max. 10s ON (faza roșie)

RU

Светодиод мигает красным/желтым светом -> Светодиод мигает красным max. 10s ON

1. Spannungsversorgung herstellen (Netzteil/Batteriefach)

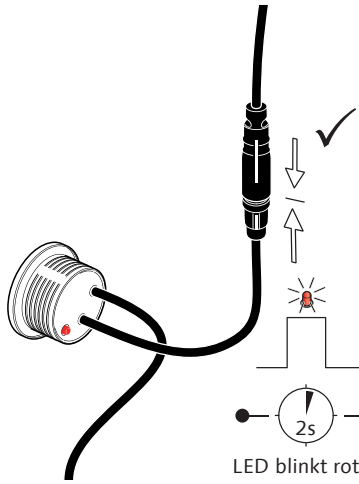

LED blinkt rot/gelb 2 s -> rote LED max. 10 s an (Rotphase)

2. Laufzeiteinstellung: 1 - 10 x drücken in der Rotphase

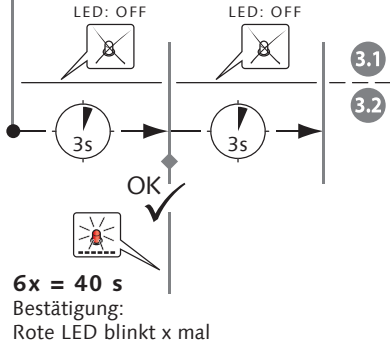
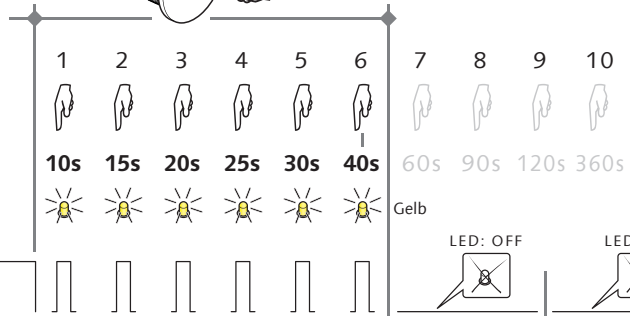
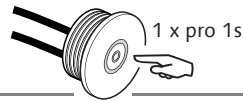

3.1 Stagnationsspülung 24 h an

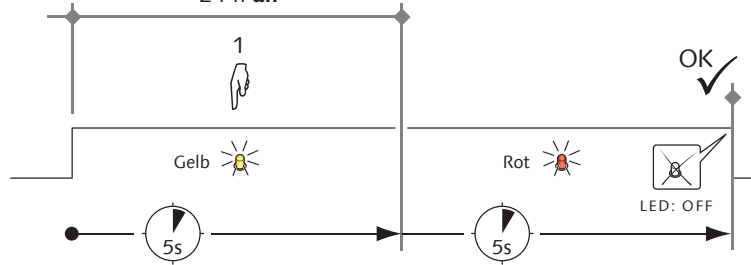

3.2 Stagnationsspülung 24 h aus

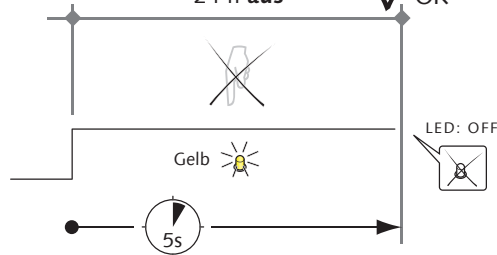

RO Modul de reprogramare





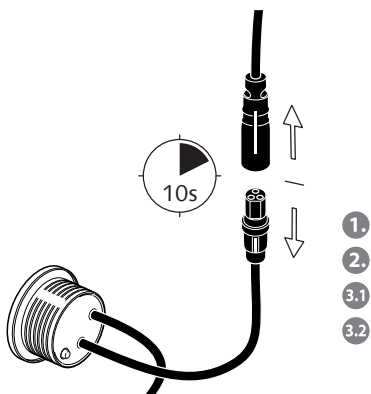

Se întrerupe alimentarea cu tensiune timp de 10 s.

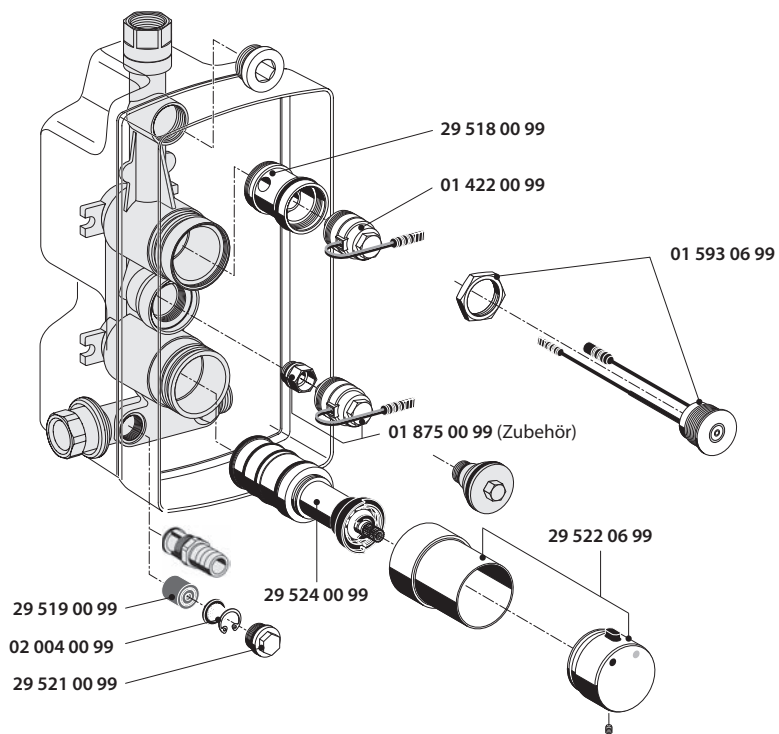
RU Обновленный режим программирования

Прерывание подачи напряжения питания на 10 секунд.





		RO	RUS
	# 01 315 00 99	Bloc de alimentare sub tencuială	Блок питания с внутренней проводкой
	# 01 582 00 99	Profil suport-bloc de alimentare CVD-sistem electronic cu touch	Блок питания с U-образной шиной, сенсорная электро-нная CVD-схема
	# 01 583 00 99	Cutie de distribuție electrică cu sursă	Электрическая распределительная коробка с сетевым блоком
	# 01 557 00 99	Compartiment baterie	Отсек для размещения аккумуляторной батареи
	# 01 570 00 99 # 01 571 00 99	Cablu de conectare Lungime cablu 5 m Lungime cablu 10 m	Соединительный кабель Длина кабеля 5 м Длина кабеля 10 м
		Doar armătura cu ventilul magnetic „Dezinfecție termică”	Только арматура с электромагнитным клапаном «Тепловая дезинфекция»
	# 01 566 00 99	Bloc de alimentare sub tencuială	Блок питания с внутренней проводкой
	# 01 490 00 99	Bloc de alimentare	Блок питания
	# 01 537 00 99	Cutie electrică de distribuție	Электро-распределительная коробка
	# 01 538 00 99	Întreprupător cu cheie cu dezinfectare termică	Замок-выключатель с тепловой дезинфекцией

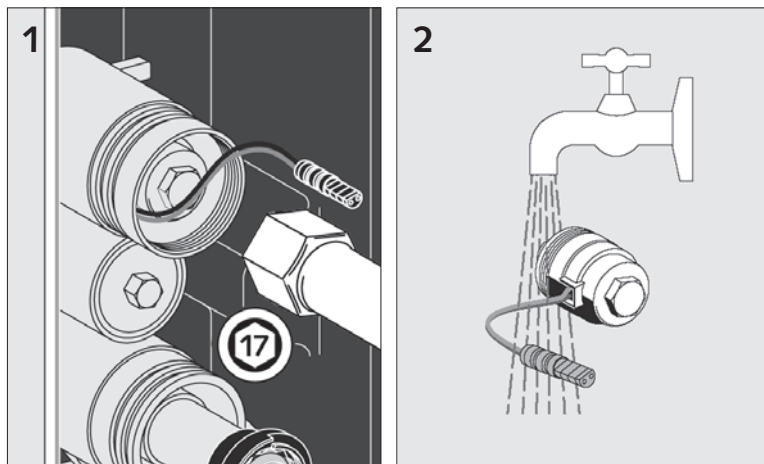

RO

Perturbație	Măsură/cauză	Pagina	Figura
Lipsa apă	Supapă magnetică defectă (01 422 00 99)	40/41	1
	Alimentare cu tensiune :	34	6a
	- baterie goală – înlocuire		
	- Bloc de alimentare - siguranță. Se va lua în considerare polaritatea de pe borne și ștecăre	34	6b
	Obturator de retur (OR) defect - înlocuire	41	1
Debit apă insuficient	Preînchidere închisă	32	4
	Se curăță filtrul (29 520 00 99)	40	1
	Se curăță supapa magnetică (01 422 00 99)	40/41	1/2
	Obturator de retur (OR) defect - înlocuire	40	1

RU

Неисправность	Способ устранения/причина	Страница	Рисунок
Отсутствие воды	Электромагнитный клапан неисправен (01 422 00 99)	41/42	1
	Напряжение питания :	34	6a
	- батарея - при разряде – заменить		
	- Сетевой блок питания - Предохранитель. Соблюдать - полярность на клеммах и штекерных соединителях.	34	6b
	Клапан обратного течения (RV) при дефекте - заменить	40	1
Недостаточный поток воды	Предустановленная блокировка закрыта	32	4
	Очистка фильтра (29 520 00 99)	40	1
	Очистка электромагнитного клапана (01 422 00 99)	40/41	1/2
	Клапан обратного течения (RV) при дефекте - заменить	40	1

RO Toate armăturile electronice SCHELL pot fi reglate și prin intermediul smartphone-ului sau tabletei. Cu modulul SCHELL SSC Bluetooth® și aplicația gratuită, dezvoltată de SCHELL pentru iOS și Android aveți la dispoziție următoarele funcții:

Parametrizarea unei armături (modulul Bluetooth® se demontează la final)

- Introducerea parametrilor armăturilor
- Salvarea setărilor
- Transferarea setărilor la alte armături
- Funcția de actualizare

Instalarea permanentă a modulului Bluetooth® la fiecare armătură (nu este posibilă la toate modelele)

- Parametrizare (ca înainte)
- Scheme de clătire săptămânală
- Protocolare

Cod articol modul Bluetooth®: 00 916 00 99

RU Вся электронная арматура SCHELL поддерживает также настройку со смартфона или планшета. С помощью модуля SCHELL SSC Bluetooth® и бесплатного, разработанного компанией SCHELL приложения для iOS и Android обеспечивается доступ к следующим функциям:

Параметрирование арматуры (по окончании модуль Bluetooth® снимается)

- Ввод параметров арматуры
- Сохранение настроек
- Передача настроек на другую арматуру
- Функция обновления

Постоянная установка модуля Bluetooth® на каждую арматуру (не для всех моделей)

- Параметрирование (см. выше)
- Ежедневные графики смыва
- Протоколирование

Номер артикула модуля Bluetooth®: 00 916 00 99

Parametrii reglați / Установленные параметры

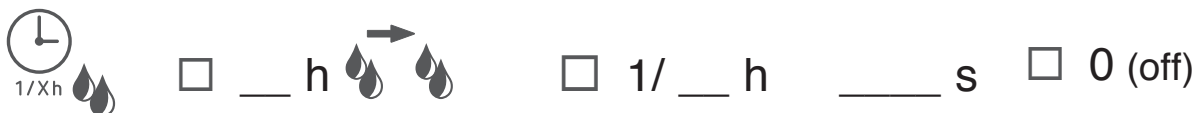

.....

.....

.....

.....









SCHELL GmbH & Co. KG
Armaturentechnologie
Raiffeisenstraße 31
57462 Olpe
Germany
Tel.: +49 2761 892-0
Fax: +49 2761 892-199
info@schell.eu
www.schell.eu

